

# SAMSUNG Flip

## Manuale dell'utente

---

WM55B WM65B WM75B WM85B

---

Il colore e l'aspetto possono variare a seconda del prodotto, ed i contenuti del manuale sono soggetti a modifica senza preavviso allo scopo di migliorare le prestazioni del prodotto.

L'utilizzo giornaliero massimo consigliato per questo prodotto è di 16 ore. Se il prodotto viene utilizzato per oltre 16 ore al giorno, la garanzia verrà invalidata.

Nelle seguenti condizioni è possibile che vengano addebitati costi amministrativi:

- (a) Viene richiesto un intervento di assistenza ma nel prodotto non viene riscontrato alcun difetto (i.e. l'utente non ha letto il manuale dell'utente).
- (b) L'utente porta il prodotto presso un Centro di assistenza autorizzato ma nel prodotto non viene riscontrato alcun difetto (i.e. l'utente non ha letto il manuale dell'utente).

Prima dell'uscita del tecnico l'utente viene informato delle spese amministrative.

Questo apparecchio è fabbricato in conformità al D.M.28.08.95 n.548 ed in particolare a quanto specificato nell'Art.2, comma 1.

Questo apparecchio è fabbricato nella U.E. in conformità al D.M.28.08.95 n.548 Art.2, comma 1 ed al D.M.26.03.92 Art.1

# Sommario

## Prima di utilizzare il prodotto

Precauzioni di sicurezza	4
Simboli di sicurezza	4
Immagazzinamento	5
Elettricità e sicurezza	5
Installazione	5
Funzionamento	6
Precauzioni per l'uso	8

## Preparazione

Verifica dei componenti	9
Parti	10
Porte	12
Barra	14
Porte	15
Pulsanti	16
Prima di installare il prodotto (Guida all'installazione)	17
Installazione del supporto a parete	19
Uso di un kit di montaggio a parete	19
Specifiche del kit di montaggio a parete (VESA)	20
Collegamento a una rete	21
Impostazione di rete (cablata)	21
Impostazioni di rete (Wireless)	23

## Scrittura

Che cos'è un 'Rotolo'?	25
Modalità penna	26
Elementi dello schermo	26
Disegno	27
Cancellazione	27
Uso del menu semplice	27
Modalità spazzola	28
Elementi dello schermo	28
Menu	29
Browser Rotolo	30
Visualizzatore di pagine	31
Nota attivata/disattivata	32
Utilizzo degli strumenti Seleziona	33

## IMPORTA

Collegamento a un dispositivo mobile	35
Collegamento mediante Smart View o Screen Mirroring	35
Collegamento a un PC	35
Collegamento mediante cavo	36
Connessione mediante un OPS (venduto separatamente)	37
Collegamento mediante la funzione Wireless Display	37
Connessione mediante SMARTVIEW+	38
Connessione a Internet	39
Leggere prima di usare la funzione INTERNET	39
Connessione a WORKSPACE	40
Importazione da un dispositivo USB	40
Finestra Sorgente	41
Visualizzazione di documenti	42
Visualizzazione di immagini	43
Visualizzazione di video	44

---

# Sommario

## ESPORTA

Invio di e-mail	46
Stampa	47
Installazione del software di stampa Flip	47
Configurazione della stampante	47
Esportazione su un dispositivo USB	49
Esportazione su un'unità di rete	49
Invio a un dispositivo mobile	50
Condivisione dello schermo	50

## Menu

Connetti	51
Anynet+ (HDMI-CEC)	52
Rubrica locale	54
Sistema	60
Immagine	63
Supporto	65

## Guida alla risoluzione dei problemi

Problemi e soluzioni	66
----------------------	----

## Specifiche

Generale	72
Modalità di timing predefinite	74

## Appendice

Responsabilità per il servizio di assistenza a pagamento (costo imputabile ai clienti)	75
Nessun difetto del prodotto	75
Danno del prodotto per causa imputabile al cliente	75
Altro	75
Prevenzione della ritenzione delle immagini	76
Cosa si intende per "ritenzione delle immagini"?	76
Pratiche di prevenzione consigliate	76
Licenza	76





# Capitolo 01







## Prima di utilizzare il prodotto

### Precauzioni di sicurezza

Le seguenti istruzioni di sicurezza servono a garantire la sicurezza personale degli utenti e a prevenire i danni alla proprietà. Leggere attentamente quanto segue al fine di garantire un uso corretto del prodotto.

### Simboli di sicurezza

Simbolo	Nome	Significato
	Avvertenza	La mancata osservanza delle istruzioni può causare lesioni personali gravi e perfino mortali.
	Attenzione	La mancata osservanza delle istruzioni può causare lesioni personali o danni alla proprietà.
	Divieto	NON tentare questa manovra.
	Istruzione	Seguire le indicazioni.

ATTENZIONE			
RISCHIO DI SCARICHE ELETTRICHE. NON APRIRE.			
ATTENZIONE: PER RIDURRE IL RISCHIO DI SCARICHE ELETTRICHE, NON RIMUOVERE IL COPERCHIO (O IL PANNELLO POSTERIORE). NESSUNA PARTE RIPARABILE AUTONOMAMENTE ALL'INTERNO. PER ASSISTENZA RIVOLGERSI A UN TECNICO QUALIFICATO.			
	Questo simbolo indica che all'interno sono presenti tensioni pericolose. E' pericoloso toccare in qualsiasi modo le parti interne di questo prodotto.		Tensione CA: La tensione nominale contraddistinta con questo simbolo è di tipo CA.
	Questo simbolo indica la disponibilità di informazioni importanti nella letteratura del prodotto relative al funzionamento e alla manutenzione del dispositivo.		Tensione CC: La tensione nominale contraddistinta con questo simbolo è di tipo CC.
	Prodotto di Classe II: Questo simbolo indica che non è necessaria alcuna connessione di sicurezza ad una presa di corrente dotata di messa a terra. Qualora questo simbolo di interesse non fosse presente su un prodotto dotato di cavo di alimentazione, ciò indica che il prodotto DEVE prevedere una connessione affidabile ad un polo di messa a terra.		Attenzione. Leggere le Istruzioni per l'uso: Questo simbolo indica all'utente la necessità di consultare il manuale dell'utente per ottenere ulteriori informazioni sulla sicurezza.







## Immagazzinamento

A causa delle caratteristiche dei prodotti con finitura lucida, l'utilizzo di un umidificatore UV nelle vicinanze potrebbe causare la comparsa di macchie bianche sul prodotto.

 Qualora sia necessario pulire l'interno del prodotto, contattare un Centro di assistenza (il servizio è a pagamento).

## Elettricità e sicurezza





### Avvertenza

-  Non utilizzare un cavo di alimentazione o una spina danneggiati o una presa elettrica non salda.  
Potrebbero verificarsi scariche elettriche o un incendio.
-  Non collegare più prodotti a un'unica presa elettrica.  
Il surriscaldamento delle prese elettriche può causare un incendio.
-  Non toccare la spina con le mani bagnate. In caso contrario, potrebbero verificarsi scariche elettriche.
-  Non piegare o tirare con forza il cavo di alimentazione. Non collocare oggetti pesanti sul cavo di alimentazione.  
In caso contrario, il cavo di alimentazione potrebbe danneggiarsi e provocare scariche elettriche o un incendio.
-  Non posizionare il cavo di alimentazione o il prodotto vicino a fonti di calore.  
In caso contrario potrebbero verificarsi scariche elettriche o un incendio.
-  Inserire la spina completamente, in modo che non sia lenta.  
Un collegamento instabile può provocare un incendio.
-  Collegare la spina a una presa elettrica dotata di messa a terra (solo dispositivi isolati di tipo 1).  
Il mancato rispetto di questa precauzione può causare scariche elettriche o lesioni personali.

-  Eliminare la polvere dai poli della spina o dalla presa elettrica con un panno asciutto.



Il mancato rispetto di questa precauzione può causare un incendio.



### Attenzione





-  Non scollegare il cavo di alimentazione dalla presa elettrica mentre il prodotto è acceso.  
Il prodotto potrebbe subire danni a causa di una scarica elettrica.
-  Utilizzare esclusivamente il cavo di alimentazione fornito da Samsung insieme al prodotto. Non utilizzare il cavo di alimentazione con altri prodotti.  
In caso contrario potrebbero verificarsi scariche elettriche o un incendio.
-  Non ostruire la presa elettrica a cui è collegato il cavo di alimentazione.  
In caso di problemi, è necessario scollegare il cavo di alimentazione per escludere totalmente l'alimentazione al prodotto.
-  Tenere il cavo di alimentazione per la spina quando lo si scollega dalla presa elettrica.  
Potrebbero verificarsi scariche elettriche o un incendio.

## Installazione

### Avvertenza

-  Non appoggiare candele, fornelli per zanzare o sigarette accese sul prodotto. Non installare il prodotto vicino a fonti di calore.  
Il mancato rispetto di questa precauzione può causare un incendio.
-  Non installare il prodotto in spazi scarsamente ventilati, come librerie o ripostigli.  
L'aumento della temperatura interna potrebbe provocare un incendio.

-  **Non installare il prodotto su una superficie instabile o soggetta a vibrazioni (ripiani precari, superfici inclinate, ecc.).**
  - Il prodotto potrebbe cadere e danneggiarsi e/o causare lesioni personali.
  - Se utilizzato in un'area soggetta a vibrazioni eccessive, il prodotto può danneggiarsi o causare un incendio.
-  **Non esporre il prodotto alla luce solare diretta e non collocarlo vicino a fonti di calore o a oggetti caldi, ad esempio fornelli.**

Il mancato rispetto di questa precauzione può ridurre la durata del prodotto o causare un incendio.
-  **Non installare il prodotto a un'altezza facilmente raggiungibile dai bambini.**
  - Il prodotto potrebbe cadere e provocare lesioni.
  - Poiché la parte anteriore del prodotto è pesante, collocare il prodotto su una superficie stabile e piana.
-  **L'olio alimentare, ad esempio l'olio di semi di soia, può danneggiare o deformare il prodotto. Non installare il prodotto in una cucina o accanto a un piano da cucina.**
-  **La staffa per il montaggio a parete deve essere installata da un tecnico.**
  - Se l'installazione viene eseguita da una persona non qualificata, può esistere il rischio di lesioni.
  - Usare solo contenitori approvati.
-  **Installare il prodotto a una distanza di almeno 10 cm dal muro per consentire la ventilazione.**

L'aumento della temperatura interna potrebbe provocare un incendio.
-  **Conservare gli imballi in plastica lontano dalla portata dei bambini.**

C'è pericolo di soffocamento.
-  **Non installare il prodotto all'interno di un veicolo né in luoghi esposti a polvere, umidità (gocciolamento d'acqua, ecc.), olio o fumo.**

In caso contrario potrebbero verificarsi scariche elettriche o un incendio.

### **Attenzione**

-  **Non appoggiare il prodotto con lo schermo rivolto verso il pavimento.**

Lo schermo potrebbe danneggiarsi.
-  **Non lasciare cadere il prodotto durante uno spostamento.**



Ciò potrebbe causare danni al prodotto o lesioni personali.
-  **Appoggiare il prodotto con cautela.**

Ciò potrebbe causare danni al prodotto o lesioni personali.
-  **L'installazione del prodotto in luoghi soggetti a condizioni inusuali (esposti a una quantità elevata di polveri sottili, sostanze chimiche, temperature estreme o umidità, oppure luoghi in cui il prodotto debba funzionare ininterrottamente per periodi di tempo prolungati) può comportare un considerevole deterioramento delle prestazioni.**

Se si intende installare il prodotto in un luogo che presenta simili caratteristiche, consultare il Centro di assistenza Samsung.







## Funzionamento





### **Avvertenza**

-  **All'interno del prodotto è presente alta tensione. Non smontare, riparare o modificare autonomamente il prodotto.**
  - In caso contrario potrebbero verificarsi scariche elettriche o un incendio.
  - Per le riparazioni contattare un Centro di assistenza Samsung.
-  **Non lasciare che i bambini si appendano al prodotto o vi salgano sopra.**





I bambini potrebbero riportare lesioni o ferirsi gravemente.
-  **Se il prodotto cade o la struttura esterna subisce danni, spegnere l'interruttore di accensione e scollegare il cavo di alimentazione. Quindi contattare un Centro di assistenza Samsung.**

L'utilizzo prolungato può provocare scariche elettriche o un incendio.

-  **Non lasciare oggetti pesanti o graditi ai bambini (giocattoli, dolci, ecc.) sul prodotto.**  
Tentando di raggiungere uno di questi oggetti, un bambino potrebbe causare la caduta del prodotto o dell'oggetto pesante, con il rischio di ferirsi gravemente.
-  **Non spostare il prodotto tirandolo per il cavo di alimentazione o altri cavi.**  
Un cavo danneggiato può causare danni al prodotto, scariche elettriche o un incendio.
-  **Non sollevare o spostare il prodotto tirandolo per il cavo di alimentazione o altri cavi.**  
Un cavo danneggiato può causare danni al prodotto, scariche elettriche o un incendio.
-  **Verificare che le aperture di ventilazione non siano ostruite da tovaglie o tende.**  
L'aumento della temperatura interna potrebbe provocare un incendio.
-  **Non introdurre oggetti metallici (bacchette, monete, forcine per capelli, ecc.) o infiammabili (carta, fiammiferi, ecc.) nel prodotto (attraverso le aperture di ventilazione o le porte di ingresso/uscita).**
  - Se acqua o altre sostanze estranee dovessero penetrare all'interno del prodotto, spegnere il prodotto e scollegare il cavo di alimentazione. Quindi contattare un Centro di assistenza Samsung.
  - In caso contrario potrebbero verificarsi danni al prodotto, scariche elettriche o incendio.
-  **Non collocare sul prodotto oggetti contenenti liquidi (vasi, caraffe, bottiglie, ecc.) o oggetti metallici.**
  - Se acqua o altre sostanze estranee dovessero penetrare all'interno del prodotto, spegnere il prodotto e scollegare il cavo di alimentazione. Quindi contattare un Centro di assistenza Samsung.
  - In caso contrario potrebbero verificarsi danni al prodotto, scariche elettriche o incendio.
-  **Prima di spostare il prodotto, spegnere l'interruttore di alimentazione e scollegare il cavo di alimentazione e tutti gli altri cavi collegati.**  
In caso contrario, il cavo di alimentazione potrebbe danneggiarsi e provocare scariche elettriche o un incendio.

-  **Se il prodotto genera un rumore anomalo, odore di bruciato o fumo, scollegare immediatamente il cavo di alimentazione e contattare un Centro di assistenza Samsung.**  
Potrebbero verificarsi scariche elettriche o un incendio.
-  **In caso di fulmini o temporali, spegnere il prodotto e scollegare il cavo di alimentazione.**  
In caso contrario potrebbero verificarsi scariche elettriche o un incendio.
-  **Non lasciar cadere oggetti sul prodotto e non urtarlo.**  
In caso contrario potrebbero verificarsi scariche elettriche o un incendio.
-  **In caso di perdite di gas, non toccare il prodotto né la spina. Inoltre, ventilare immediatamente l'area.**  
Una scintilla potrebbe provocare un'esplosione o un incendio.
-  **Non usare o tenere spray o sostanze infiammabili vicino al prodotto.**  
Il mancato rispetto di questa precauzione può causare un'esplosione o un incendio.

 **Attenzione**

-  **Non utilizzare umidificatori o fornelli vicino al prodotto.**  
In caso contrario potrebbero verificarsi scariche elettriche o un incendio.
-  **Non toccare lo schermo quando il prodotto è rimasto acceso per un periodo di tempo prolungato, perché sarà caldo.**
-  **Non collocare oggetti pesanti sul prodotto.**  
Ciò potrebbe causare danni al prodotto o lesioni personali.
-  **La visualizzazione sullo schermo di una immagine fissa per un lungo periodo di tempo può causare la ritenzione delle immagini o il deterioramento di alcuni pixel.**  
In caso di inutilizzo prolungato del prodotto, attivare la modalità di risparmio energetico o un salvaschermo con immagini in movimento.
-  **In caso di inutilizzo prolungato del prodotto, scollegare il cavo di alimentazione dalla presa elettrica (vacanze, ecc.).**  
L'accumulo di polvere combinato al calore potrebbe provocare un incendio, scariche elettriche o dispersioni di corrente.

- ❗ Usare il prodotto alla risoluzione e alla frequenza consigliate.  
Il mancato rispetto di questa precauzione può provocare danni alla vista.
- ❗ La visione prolungata del prodotto a una distanza troppo ravvicinata può danneggiare la vista.
- ❗ Riposare gli occhi per almeno 5 minuti dopo ogni ora di utilizzo del prodotto.  
Ciò consente di evitare l'affaticamento degli occhi.
- ❗ Tenere i piccoli accessori lontano dalla portata dei bambini.

## Precauzioni per l'uso

Prestare attenzione qualora si utilizzi la pentola in dotazione con un carico superiore ai 2,5 kg, si potrebbe graffiare il vetro protettivo.

Se si utilizza una penna a sfera diversa da quella fornita, lo schermo potrebbe macchiarsi di inchiostro o subire danni.

Per evitare danni allo schermo, non utilizzare un pennello sporco.

✎ Si raccomanda l'utilizzo della penna fornita. Non utilizzare oggetti affilati o appuntiti diversi dalla penna.

✎ Se la penna fornita lascia residui di polvere o sporcia sul vetro protettivo, pulirlo seguendo le istruzioni riportate sotto.

## Pulizia della superficie esterna e del display

Pulire la superficie con un panno morbido e umido, quindi passare un panno asciutto.

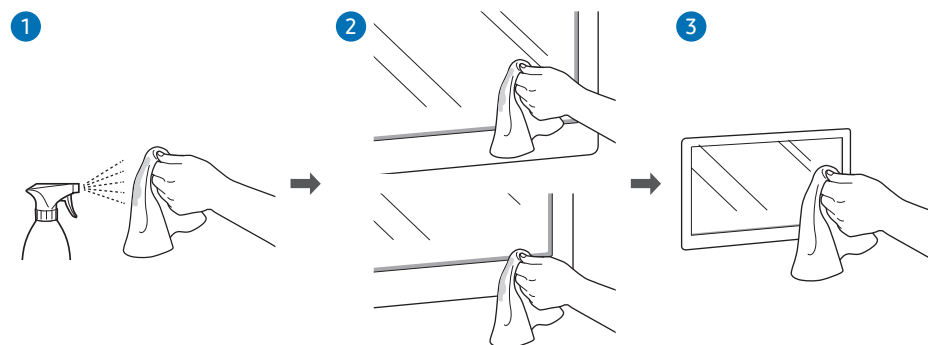



# Capitolo 02

## Preparazione

### Verifica dei componenti

Se alcuni componenti risultassero mancanti, rivolgersi al punto vendita presso il quale è stato acquistato il prodotto.

L'aspetto dei componenti può variare rispetto alle immagini fornite.

Fare riferimento alla guida di installazione per il piedistallo WMB o per il supporto a parete (acquistabili separatamente).



Guida di installazione rapida



Waste Electrical & Electronic Equipment



Penna Touch x 2



Coperchio cavo, vite (M4 x L10)  
(Modelli supportati: WM55B, WM65B)



Garanzia  
(Non disponibile in alcuni paesi)



Cavo di alimentazione



Adattatore supporto a parete x 4  
(Modelli supportati: WM75B)



Guida alle normative vigenti

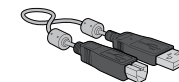

Cavo USB

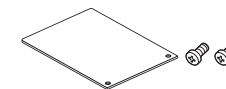



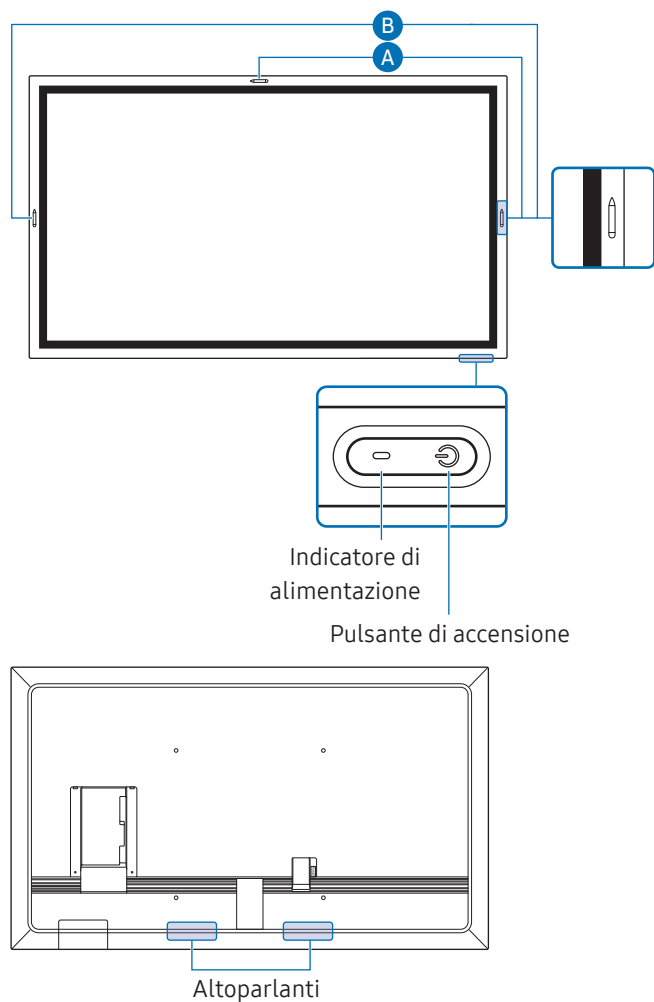

Coperchio, vite (M4 x L10) x 2  
(Modelli supportati: WM55B, WM65B)

## Parti

### WM55B/WM65B







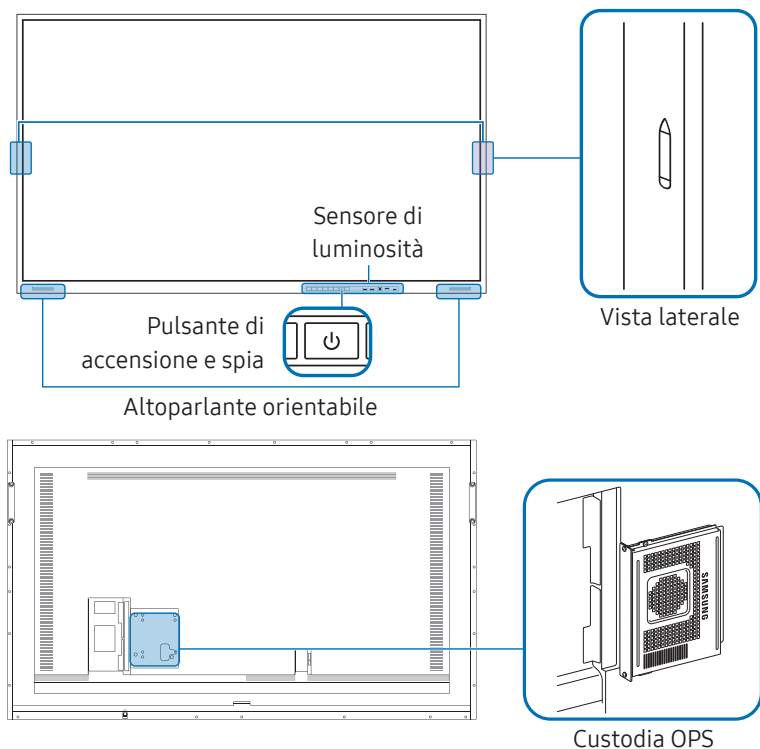

 Il colore e la forma dei componenti possono variare rispetto all'immagine fornita. Le specifiche sono soggette a modifica senza preavviso al fine di migliorare le prestazioni del prodotto.

Parti	Descrizione
Pulsante di accensione e spia	<p>Premere il tasto per accendere il prodotto e tenerlo premuto per spegnerlo.</p> <ul style="list-style-type: none"><li> La spia di alimentazione si spegnerà quando il prodotto è acceso.</li><li> La spia di alimentazione è accesa quando il prodotto è spento.</li></ul> <p>In modalità di scrittura, premere brevemente il tasto di <b>accensione</b> per passare in modalità screen saver.</p> <p>Qualora la schermata PIP sia in modalità <b>Pieno schermo</b>, premere il tasto <b>Power</b> di accensione per visualizzare il menu delle regolazioni. Premere nuovamente per nascondere.</p>
	<p>La penna è magnetica. Per conservarla, posizionarla in prossimità del punto indicato.</p> <p> <b>A</b> : WM55B, <b>B</b> : WM65B</p>

## WM75B/WM85B



 Il colore e la forma dei componenti possono variare rispetto all'immagine fornita. Le specifiche sono soggette a modifica senza preavviso al fine di migliorare le prestazioni del prodotto.

Parti	Descrizione
<p><b>Pulsante di accensione e spia</b></p>	<p>Premere il tasto per accendere il prodotto e tenerlo premuto per spegnerlo.</p> <ul style="list-style-type: none"> <li> La spia di alimentazione si spegnerà quando il prodotto è acceso.</li> <li> La spia di alimentazione è accesa quando il prodotto è spento.</li> </ul> <p>In modalità di scrittura, premere brevemente il tasto di <b>accensione</b> per passare in modalità screen saver.</p> <p>Qualora la schermata PIP sia in modalità <b>Pieno schermo</b>, premere il tasto <b>Power</b> di accensione per visualizzare il menu delle regolazioni. Premere nuovamente per nascondere.</p>
<p></p>	<p>La penna è magnetica. Per conservarla, posizionarla in prossimità del punto indicato.</p>
<p><b>Sensore di luminosità</b></p>	<p>Il sensore di luminosità viene utilizzato per rilevare la luce ambientale per la funzione <b>Ottimizzazione della luminosità</b>.</p> <ul style="list-style-type: none"> <li>• È possibile attivare o disattivare la funzione <b>Ottimizzazione della luminosità</b> in <b>Menu</b> → <b>IMPOSTAZIONI</b> → <b>Sistema</b> → <b>Impostazioni avanzate</b> → <b>Ottimizzazione della luminosità</b>.</li> </ul>
<p><b>Custodia OPS (venduta separatamente)</b></p>	<p>Collegare la custodia OPS al prodotto e inserire il modulo OPS standard nella custodia. È possibile acquistare la custodia ed il modulo OPS separatamente.</p> <ul style="list-style-type: none"> <li> Prima di inserire il modulo OPS, accertarsi di rimuovere il cavo di alimentazione dal prodotto e di escludere completamente l'alimentazione.</li> <li> OPS si riferisce a Intel Open Pluggable Specification.</li> <li> Se è necessario installare il contenitore OPS, installarlo prima del prodotto.</li> <li> Alimentazione OPS: 16 V/4,5 A</li> </ul>

# Porte

## WM55B/WM65B

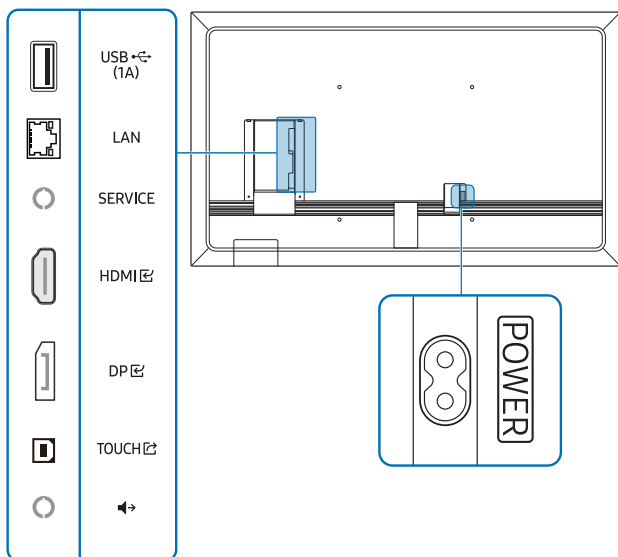







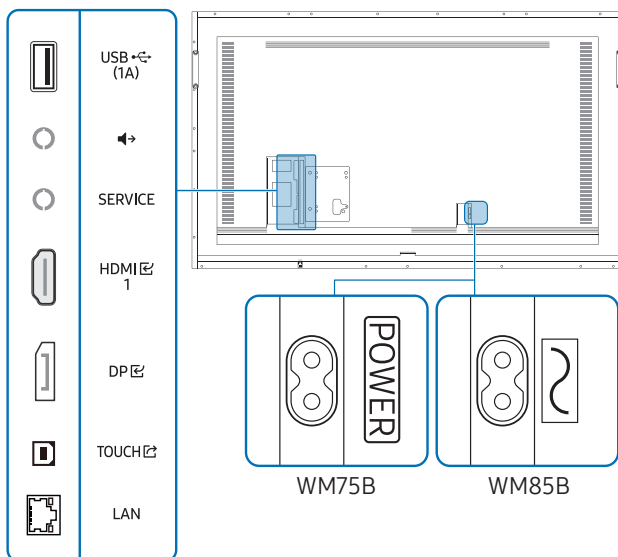





*✎* Il colore e la forma dei componenti possono variare rispetto all'immagine fornita. Le specifiche sono soggette a modifica senza preavviso al fine di migliorare le prestazioni del prodotto.

Porte	Descrizione
USB  (1A)	Consente il collegamento a un dispositivo di memoria USB. <i>✎</i> Le porte USB sul prodotto accettano una corrente costante massima di 1,0 A. Se il valore massimo viene superato, le porte USB potrebbero non funzionare.
LAN	Consente di effettuare il collegamento alla rete mediante un cavo LAN. (10/100 Mbps) <i>✎</i> Utilizzare un cavo Cat7 (*tipo STP) per la connessione. *Shielded Twist Pair (doppino ritorto schermato).
SERVICE	Riservato ai tecnici dell'assistenza. <i>✎</i> Questa porta è dedicata esclusivamente all'assistenza tecnica e non ha altre funzioni. Non collegare cavi a questa porta.
HDMI	Consente il collegamento a un dispositivo sorgente mediante un cavo HDMI.
DP	Consente il collegamento a un dispositivo sorgente mediante un cavo DP.
TOUCH	Consente il controllo tramite tocco dello schermo del PC collegato alla porta HDMI  o DP . Usare il cavo per collegare la porta TOUCH  sul retro del prodotto al PC.
	Consente di inviare l'audio a un dispositivo audio tramite un cavo audio.

## WM75B/WM85B



 Il colore e la forma dei componenti possono variare rispetto all'immagine fornita. Le specifiche sono soggette a modifica senza preavviso al fine di migliorare le prestazioni del prodotto.







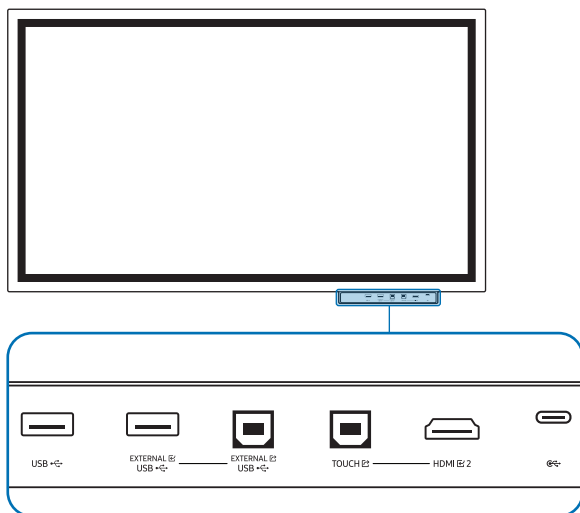

Porte	Descrizione
USB  (1A)	Consente il collegamento a un dispositivo di memoria USB.  Le porte USB sul prodotto accettano una corrente costante massima di 1,0 A. Se il valore massimo viene superato, le porte USB potrebbero non funzionare.
	Consente di inviare l'audio a un dispositivo audio tramite un cavo audio.
SERVICE	Riservato ai tecnici dell'assistenza.  Questa porta è dedicata esclusivamente all'assistenza tecnica e non ha altre funzioni. Non collegare cavi a questa porta.
HDMI  1	Consente il collegamento a un dispositivo sorgente mediante un cavo HDMI.
DP 	Consente il collegamento a un dispositivo sorgente mediante un cavo DP.
TOUCH 	Permette un controllo mediante touch dello schermo del PC collegamento mediante la porta HDMI  1 o DP  . Usare il cavo per collegare la porta TOUCH  sul retro del prodotto al PC.
LAN	Consente di effettuare il collegamento alla rete mediante un cavo LAN. (10/100 Mbps)  Utilizzare un cavo Cat7 (*tipo STP) per la connessione. *Shielded Twist Pair (doppino ritorto schermato).

# Barra

## WM55B/WM65B



- ✎ Le barre sono vendute separatamente. Contattare il fornitore per ottenere assistenza per l'acquisto.
- ✎ Il colore e la forma dei componenti possono variare rispetto all'immagine fornita. Le specifiche sono soggette a modifica senza preavviso al fine di migliorare le prestazioni del prodotto.
- ✎ Durante l'installazione della barra il prodotto deve essere spento.





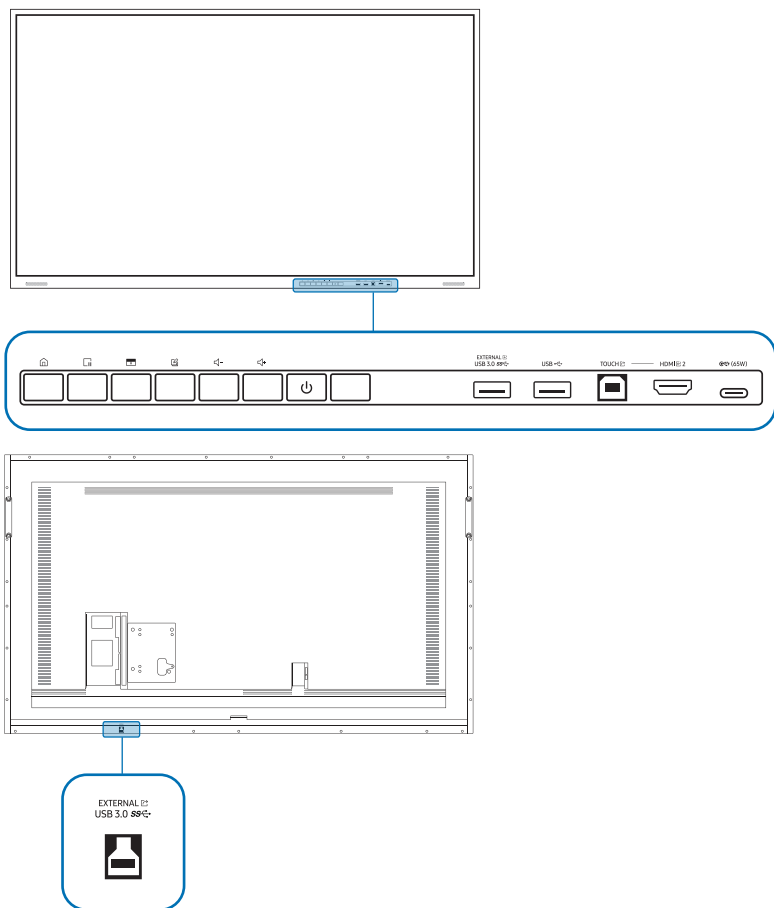







Porte	Descrizione
USB	Consente il collegamento a un dispositivo di memoria USB.
EXTERNAL  (USB)	Fornisce la connettività USB al PC. <b>1</b> Usare un cavo USB per connettere EXTERNAL  (USB) al PC connesso.
EXTERNAL  (USB)	<b>2</b> Collegare il dispositivo esterno alla porta EXTERNAL  (USB). <b>3</b> Viene stabilita una connessione tra il dispositivo USB e il PC.
TOUCH 	Permette il controllo mediante touch dello schermo del PC tramite la porta HDMI  2. Usare il cavo USB in dotazione per collegare la porta TOUCH  al PC.
HDMI  2	Una porta HDMI per la visualizzazione di input proveniente da una sorgente esterna.
	È possibile collegare un dispositivo mediante un cavo USB-C. <ul style="list-style-type: none"><li>• La connessione USB-C permette l'uscita video ed il controllo mediante tocco del dispositivo.</li></ul> <ul style="list-style-type: none"><li>✎ La funzione di trasferimento dati non è supportata.</li><li>✎ È necessario usare un cavo USB-C che supporti la trasmissione video. Usare un cavo che supporti la modalità DP ALT (trasmissione video)</li><li>✎ Usare un cavo USB-C di 1 m o più corto.</li><li>✎ È supportata anche la condivisione fino a 15 W (5 V/max 3 A). La ricarica mediante il cavo USB-C è disponibile solo quando il prodotto è acceso.</li></ul>

## WM75B/WM85B









 Il colore e la forma dei componenti possono variare rispetto all'immagine fornita. Le specifiche sono soggette a modifica senza preavviso al fine di migliorare le prestazioni del prodotto.

## Porte

Porte	Descrizione
EXTERNAL  (USB 3.0)	Fornisce la connettività USB al PC.
EXTERNAL  (USB 3.0)	<ol style="list-style-type: none"><li>1 Usare un cavo USB per collegare la porta EXTERNAL  (USB 3.0) al PC collegato.</li><li>2 Collegare il dispositivo USB alla porta EXTERNAL  (USB 3.0).</li><li>3 Viene stabilita una connessione tra il dispositivo USB e il PC.</li></ol>
USB	Consente il collegamento a un dispositivo di memoria USB.
TOUCH 	Permette il controllo mediante touch dello schermo del PC tramite la porta HDMI  2. Usare il cavo USB in dotazione per collegare la porta TOUCH  al PC.
HDMI  2	Una porta HDMI per la visualizzazione di input proveniente da una sorgente esterna.
 (65 W)	<p>È possibile collegare un dispositivo mediante un cavo USB-C.</p> <ul style="list-style-type: none"><li>• La connessione USB-C permette l'uscita video, il controllo touch del dispositivo e la possibilità di caricare il dispositivo collegato.</li></ul> <p> La funzione di trasferimento dati non è supportata.</p> <p> È necessario usare un cavo USB-C che supporti la trasmissione video e la funzione di ricarica. Usare un cavo che supporti la modalità DP ALT (trasmissione video) e alimentazione (65 W o maggiore).</p> <p> Usare un cavo USB-C di 1 m o più corto.</p> <p> La ricarica mediante il cavo USB-C è disponibile solo quando il prodotto è acceso.</p>

## Pulsanti

Pulsanti	Descrizione
	Premere il tasto per visualizzare il menu <b>ESPORTA / IMPORTA</b> . Premere nuovamente il tasto per chiudere il menu.
	Premere il tasto per usare la funzione <b>Ferma immagine</b> . La schermata sorgente verrà temporaneamente sospesa nella schermata Flip, ma ciò non influenzerà il dispositivo sorgente. Premere di nuovo il tasto per annullare la funzione.
	Premere il tasto per usare la funzione <b>Blocca schermo</b> . I contenuti dello schermo verranno coperti di nero. Premere di nuovo il tasto per annullare la funzione.
	La funzione Note (Nota) può essere attivata o disattivata.
	Regola il volume.  Qualora si siano collegati due altoparlanti Bluetooth, il controllo del volume è disponibile solo se gli altoparlanti supportano la funzione AVRCP (Audio Video Remote Control Profile). (AVRCP è supportata nelle barre audio Samsung a partire dal 2021 in avanti).



## Prima di installare il prodotto (Guida all'installazione)

Il prodotto può essere montato a parete. L'esclusivo piedistallo Samsung (per WM55B) e il kit di montaggio (per WM65B) sono acquistabili separatamente.

- ✎ Non installare o utilizzare il prodotto con lo schermo rivolto verso l'alto. Le funzionalità di tocco potrebbero non funzionare correttamente.

### WM55B

#### Rotazione

- ✎ Contattare il Centro assistenza clienti Samsung per ulteriori dettagli.
- Per utilizzare il prodotto in modalità orizzontale, ruotarlo in senso antiorario e accertarsi che la spia di alimentazione si trovi sulla destra dopo la rotazione.

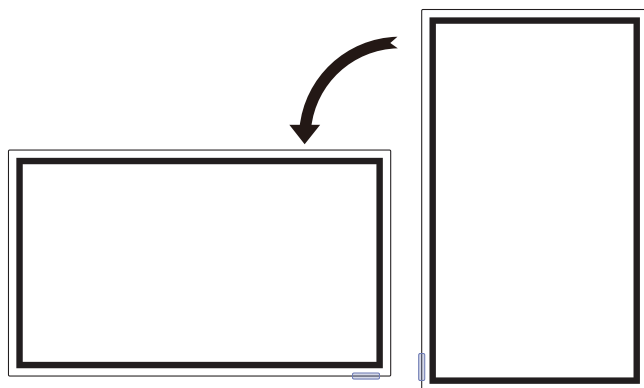

#### Ventilazione

- ✎ Contattare il Centro assistenza clienti Samsung per ulteriori dettagli.

##### Installazione su una parete verticale

- A** Minimo 15 mm
- B** Temperatura ambiente: 35 °C o meno
- ✎ Se il prodotto viene installato su una parete perpendicolare, lasciare uno spazio libero di almeno 15 mm tra il retro dell'apparecchio e la parete per garantire una corretta ventilazione e mantenere la temperatura ambiente inferiore ai 35 °C.

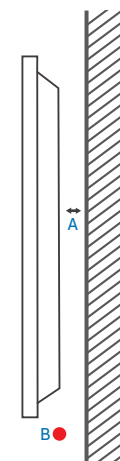

##### Installazione in un vano a parete

- A** Minimo 15 mm
- B** Minimo 25 mm
- C** Temperatura ambiente: 35 °C o meno
- ✎ Se il prodotto viene installato in un vano a parete, per garantire un'adeguata ventilazione del prodotto rispettare lo spazio libero specificato sopra tra il prodotto e la parete e mantenere la temperatura ambiente al di sotto di 35°C.

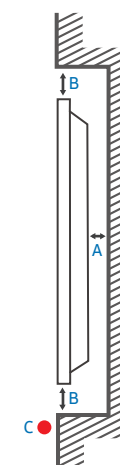

## WM65B

### Ventilazione

 Contattare il Centro assistenza clienti Samsung per ulteriori dettagli.

#### Installazione su una parete verticale

- A Minimo 0 mm
- B Temperatura ambiente: 35 °C o meno

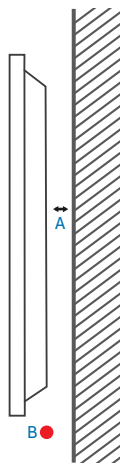

#### Installazione in un vano a parete

- A Minimo 0 mm
- B Minimo 25 mm
- C Temperatura ambiente: 35 °C o meno

 Se il prodotto viene installato in un vano a parete, per garantire un'adeguata ventilazione del prodotto rispettare lo spazio libero specificato sopra tra il prodotto e la parete e mantenere la temperatura ambiente al di sotto di 35 °C.

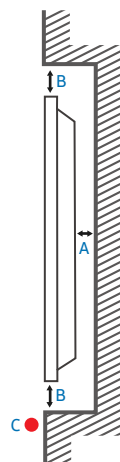

## WM75B/WM85B

### Ventilazione

 Contattare il Centro assistenza clienti Samsung per ulteriori dettagli.

#### Installazione su una parete verticale

- A Minimo 15 mm
- B Temperatura ambiente: 35 °C o meno

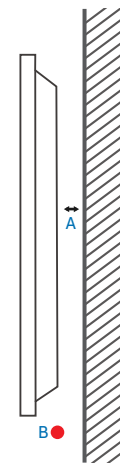

#### Installazione in un vano a parete

- A Minimo 15 mm
- B Minimo 25 mm
- C Temperatura ambiente: 35 °C o meno

 Se il prodotto viene installato in un vano a parete, per garantire un'adeguata ventilazione del prodotto rispettare lo spazio libero specificato sopra tra il prodotto e la parete e mantenere la temperatura ambiente al di sotto di 35°C.

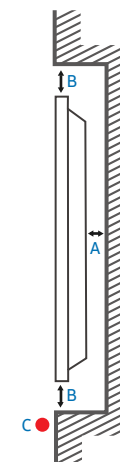

## Installazione del supporto a parete

### Uso di un kit di montaggio a parete

- Il kit di montaggio a parete consente di montare il prodotto sulla parete.
- Per informazioni dettagliate sull'installazione del supporto a parete, vedere le istruzioni fornite con tale supporto.
- Si consiglia di contattare un tecnico per ricevere assistenza durante l'installazione della staffa del supporto a parete.
- Samsung declina ogni responsabilità in caso di danni al prodotto o di infortuni al consumatore o a terzi se si è scelto di installare il supporto a parete autonomamente.

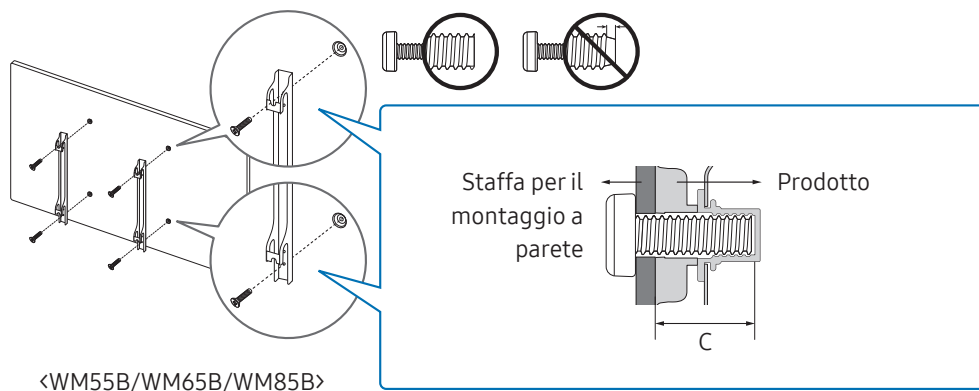

### Uso di un kit di fissaggio a parete (solo WM75B)

Installare l'adattatore da parete in dotazione come mostrato nella figura sotto prima di installare il kit di montaggio a parete.

- ✎ Qualora si stia installando un kit di montaggio a parete di terze parti, notare che la lunghezza delle viti da usare per il fissaggio del prodotto è riportata nella colonna C della tabella alla pagina seguente.

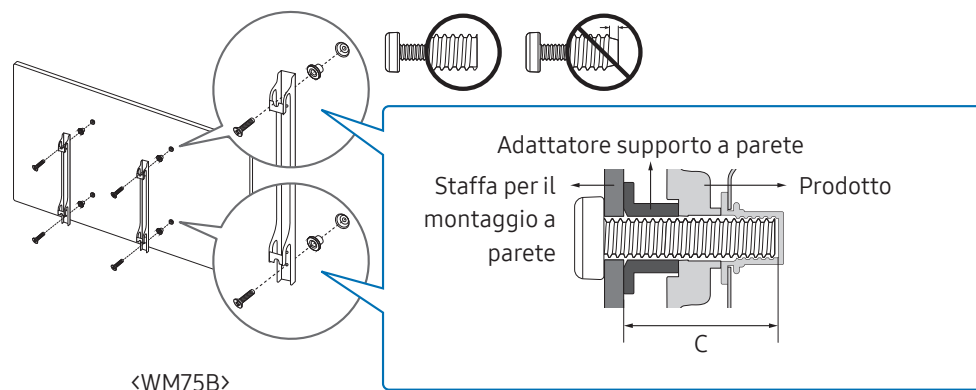

## Specifiche del kit di montaggio a parete (VESA)

✎ Installare il supporto su una parete solida perpendicolare al pavimento. Per installare il prodotto in un'altra zona della parete, contattare il rivenditore più vicino.

L'installazione del prodotto su una parete inclinata potrebbe provocarne la caduta con conseguenti gravi lesioni personali.

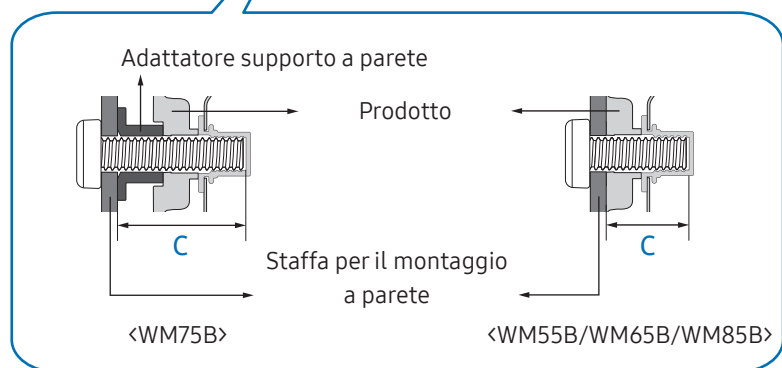
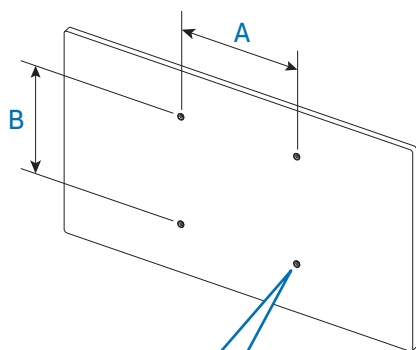

- Con i kit di montaggio a parete Samsung vengono forniti un manuale di installazione dettagliato e tutti i componenti necessari per l'assemblaggio.
- Non utilizzare viti di lunghezza maggiore di quella standard o non conforme alle relative specifiche standard VESA. Viti con una lunghezza eccessiva potrebbero causare danni alle parti interne del prodotto.
- Per supporti a parete non conformi alle specifiche standard VESA relative alle viti, la lunghezza di queste ultime potrebbe variare a seconda delle specifiche del supporto.
- Non fissare troppo saldamente le viti, in quanto queste potrebbero danneggiare il prodotto o causarne la caduta con conseguenti lesioni personali. Samsung declina ogni responsabilità per questo tipo di incidenti.
- Samsung declina ogni responsabilità in caso di danni al prodotto o lesioni personali dovuti all'utilizzo di un supporto a parete non VESA o non conforme alle specifiche o ancora dovuti alla mancata osservanza delle istruzioni di installazione del prodotto da parte del consumatore.
- Occorre che siano sempre presenti almeno due persone per montare il prodotto sulla parete. (Quattro o più persone per i modelli a 85 pollici o più grandi.)
- Le dimensioni standard per i kit di montaggio a parete sono mostrate nella tabella sotto.

Nome modello	Specifiche VESA del foro per viti (A * B) in millimetri	C (mm)	Vite standard	Quantità
WM55B	400 x 400	30 - 31	M8	4
WM65B		32 - 33		
WM75B		30 - 31		
WM85B	600 x 400	37 - 38		

✎ Non installare il kit di montaggio a parete durante l'accensione del prodotto. In caso contrario, il prodotto può provocare lesioni personali causate da scosse elettriche.

# Collegamento a una rete

✎ La connessione dei componenti può variare a seconda del prodotto.

## Impostazione di rete (cablata)

### Connessione a una rete cablata

Sono disponibili tre modi per collegare il prodotto alla rete LAN mediante un cavo.

- È possibile collegare il prodotto alla rete LAN connettendo la porta LAN sulla parte posteriore del prodotto a un modem esterno mediante un cavo LAN. Vedere lo schema di seguito.

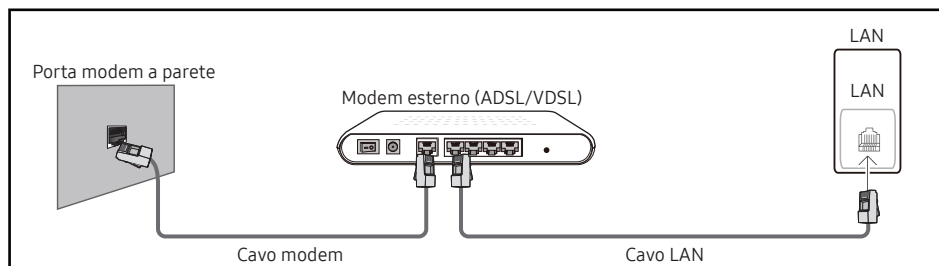

- È possibile collegare il prodotto alla rete LAN connettendo la porta LAN sul retro del prodotto a un interruttore di rete connesso a un modem esterno. Utilizzare il cavo LAN per il collegamento. Vedere lo schema di seguito.

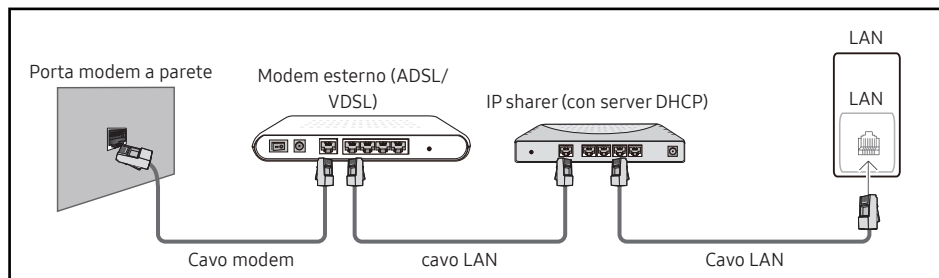

- A seconda delle modalità di configurazione della rete, è possibile collegare il prodotto alla rete LAN connettendo la porta LAN sulla parte posteriore del prodotto direttamente a una presa di rete a muro mediante un cavo LAN.

Vedere lo schema di seguito. Si noti che la presa a muro è collegata a un modem o a un router posto in un punto qualsiasi dell'abitazione.

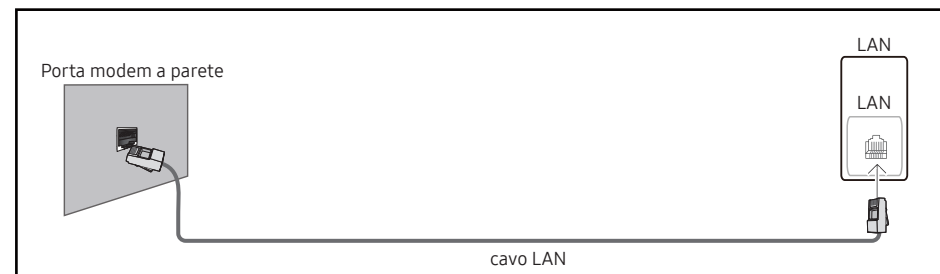

Se si dispone di una rete dinamica, è necessario utilizzare un modem ADSL o un router che supporti il protocollo DHCP (Dynamic Host Configuration Protocol). Modem e router che supportano il protocollo DHCP forniscono automaticamente l'indirizzo IP, la maschera di sottorete, il gateway e i valori DNS necessari al prodotto per accedere a Internet, così da non doverli immettere manualmente. La maggior parte delle reti domestiche sono di tipo dinamico.

Per alcune reti è richiesto un indirizzo IP statico. Se per la propria rete è richiesto un IP statico, è necessario immettere l'indirizzo IP, la maschera di sottorete, il gateway e i valori DNS manualmente nella schermata per le impostazioni del cavo durante la configurazione della connessione di rete. Per ottenere l'indirizzo IP, la maschera di sottorete, il gateway e i valori DNS, contattare il proprio provider di servizi Internet (ISP).

Se si utilizza un computer basato su Windows, è possibile ottenere questi valori anche tramite computer.

- ✎ È possibile utilizzare modem ADSL che supportano il protocollo DHCP qualora la rete richieda un indirizzo IP statico;
- ✎ anche tali modem consentono l'utilizzo di indirizzi IP statici.

---

Configurare la connessione di rete per poter utilizzare servizi Internet quali l'aggiornamento software.

## Impostazioni Open Network automatici (cablata)

È possibile effettuare il collegamento alla rete mediante un cavo LAN.

Assicurarsi che prima sia stato collegato un cavo LAN.

### Modalità di configurazione automatica

- 1 Impostare **Tipo di rete** su **Cavo** dalla pagina **Apri Impostazioni di rete**.
- 2 Viene visualizzata la schermata di connessione alla rete e viene avviato il processo di verifica.
- 3 Un volta verificata la connessione, viene visualizzato il tasto **OK** in basso sullo schermo.
- 4 Premere **OK**.

 Se il processo di connessione non riesce, verificare la connessione alla porta LAN.

 Se il processo automatico non è in grado di rilevare i valori di connessione alla rete o se si desidera impostare la connessione manualmente, fare riferimento alla sezione successiva, "[Impostazione manuale Open Network \(cablata\)](#)".

## Impostazione manuale Open Network (cablata)

È possibile che negli uffici vengano utilizzati indirizzi IP statici.

In questo caso, reperire presso l'amministratore di rete l'indirizzo IP, la maschera di sottorete, il gateway e l'indirizzo del server DNS. Immettere questi valori manualmente.

### Recupero dei valori di connessione alla rete

Per visualizzare i valori di connessione alla rete nella maggior parte dei computer Windows, attenersi alla seguente procedura.

- 1 Fare clic con il pulsante destro del mouse sull'icona **Rete** in basso a destra nella schermata.
- 2 Nel menu a comparsa visualizzato, cliccare su **Stato**.
- 3 Nella finestra di dialogo visualizzata, cliccare sulla scheda **Supporto**.
- 4 Nella scheda **Supporto**, fare clic sul tasto **Dettagli**. Vengono visualizzati i valori di connessione alla rete.

### Modalità di configurazione manuale

- 1 Impostare **Tipo di rete** su **Cavo** dalla pagina **Apri Impostazioni di rete**.
- 2 Viene visualizzata la schermata di connessione alla rete e viene avviato il processo di verifica.
- 3 Selezionare **Annulla** mentre si stanno effettuando dei tentativi di connessione alla rete. In questo modo si interrompe la connessione.
- 4 Selezionare **Impost. IP** sulla schermata di connessione alla rete. Viene visualizzata la schermata **Impost. IP**.
- 5 Selezionare il campo posizionato in alto, quindi impostare **Impost. IP** su **Immetti manualmente**.  
 Impostando **Impost. IP** su **Immetti manualmente**, **Impostaz. DNS** passa automaticamente a **Immetti manualmente**.
- 6 Digitare i valori **Indirizzo IP**, **Masc. sottorete**, **Gateway**, and **Server DNS** manualmente.
- 7 Al termine, selezionare **OK** nella parte inferiore della pagina. Viene visualizzata una schermata per la verifica della rete e viene avviato il processo di verifica.
- 8 Un volta verificata la connessione, viene visualizzato il tasto **OK** in basso sullo schermo.
- 9 Premere **OK** per completare le impostazioni.

## Impostazioni di rete (Wireless)

### Connessione a una rete wireless

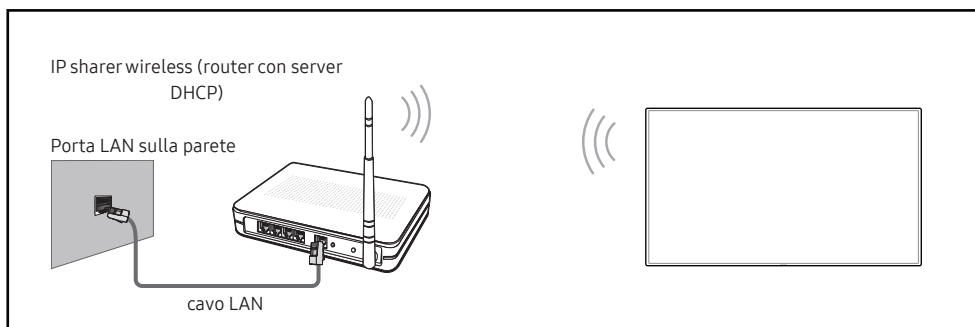

Samsung consiglia di utilizzare il protocollo di comunicazione IEEE 802.11n. La riproduzione di un video tramite una connessione di rete potrebbe determinare immagini non uniformi.

- ✎ Selezionare un canale per l'interruttore di rete wireless correntemente non in uso. Se il canale impostato per l'interruttore di rete wireless è correntemente utilizzato da un altro dispositivo nelle vicinanze, potrebbero verificarsi interferenze ed errori di comunicazione.
- ✎ Il prodotto supporta solo i seguenti protocolli di sicurezza per reti wireless. Se si seleziona la modalità Pure High-throughput (Greenfield) 802.11n e il tipo di crittografia sul router wireless o sull'AP è impostato su WEP, TKIP o TKIP AES (WPS2Mixed), i prodotti Samsung non supporteranno una connessione conformemente alle nuove specifiche di certificazione Wi-Fi.
- ✎ Se il router wireless supporta WPS (Wi-Fi Protected Setup), è possibile connettersi alla rete tramite PBC (Push Button Configuration) o un PIN (Personal Identification Number). WPS configurerà automaticamente la chiave WPA e l'SSID in una delle due modalità.
- ✎ Metodi di connessione: Vi sono tre modi per impostare la connessione di rete wireless. Configurazione automatica (mediante la funzione di ricerca rete automatica), Configurazione manuale, Usa WPS
- ✎ Questo prodotto supporta Enterprise WPA2 (TLS/TLS/PEAP).

### Configurazione automatica di rete (Wireless)

La maggior parte delle reti wireless dispongono di un sistema di protezione facoltativo che richiede dispositivi in grado di accedere alla rete per trasmettere un codice di sicurezza crittografato denominato Chiave di accesso o Chiave di sicurezza. La Chiave di sicurezza è basata su una passphrase, solitamente una parola o una serie di lettere e numeri di lunghezza specifica che è stato richiesto di immettere durante la configurazione della protezione per la rete wireless. Se si utilizza questo metodo di configurazione per la connessione della rete e si dispone di una Chiave di sicurezza per la rete wireless, sarà necessario immettere la passphrase durante il processo di configurazione manuale o automatico.

### Modalità di configurazione automatica

- 1 Impostare **Tipo di rete** su **Wireless** dalla pagina **Apri Impostazioni di rete**.
- 2 Il prodotto ricerca le reti wireless disponibili. Una volta completata l'operazione, viene visualizzato un elenco delle reti disponibili.
- 3 Selezionare una rete dall'elenco delle reti disponibili.
  - ✎ Se non compare il router wireless desiderato, selezionare **Aggiorna** per ripetere la ricerca.
  - ✎ Se dopo aver riprovato non è possibile trovare il router, selezionare l'opzione **Aggiungi rete**.
- 4 Se è stata selezionata una rete protetta con password, digitarla e premere **Vai**.
  - ✎ Questo passaggio può essere saltato qualora si sia selezionata una rete libera.
- 5 Viene visualizzata la schermata di connessione alla rete e viene avviato il processo di verifica.
- 6 Un volta verificata la connessione, viene visualizzato il tasto **OK** in basso sullo schermo.
- 7 Premere **OK**.

### Configurazione manuale di rete (Wireless)

È possibile che negli uffici vengano utilizzati indirizzi IP statici.

In questo caso, reperire presso l'amministratore di rete l'indirizzo IP, la maschera di sottorete, il gateway e l'indirizzo del server DNS. Immettere questi valori manualmente.

---

## Recupero dei valori di connessione alla rete

Per visualizzare i valori di connessione alla rete nella maggior parte dei computer Windows, attenersi alla seguente procedura.

- 1 Fare clic con il pulsante destro del mouse sull'icona **Rete** in basso a destra nella schermata.
- 2 Nel menu a comparsa visualizzato, cliccare su **Stato**.
- 3 Nella finestra di dialogo visualizzata, cliccare sulla scheda **Supporto**.
- 4 Nella scheda **Supporto**, fare clic sul tasto **Dettagli**. Vengono visualizzati i valori di connessione alla rete.

## Modalità di configurazione manuale

- 1 Impostare **Tipo di rete** su **Wireless** dalla pagina **Apri Impostazioni di rete**.
- 2 Il prodotto ricerca le reti wireless disponibili. Una volta completata l'operazione, viene visualizzato un elenco delle reti disponibili.
- 3 Selezionare una rete dall'elenco delle reti disponibili.
  - ✎ Se non compare il router wireless desiderato, selezionare **Aggiorna** per ripetere la ricerca.
  - ✎ Se dopo aver riprovato non è possibile trovare il router, selezionare l'opzione **Aggiungi rete**.
- 4 Se è stata selezionata una rete protetta con password, digitarla e premere **Vai**.
  - ✎ Questo passaggio può essere saltato qualora si sia selezionata una rete libera.
- 5 Viene visualizzata la schermata di connessione alla rete e viene avviato il processo di verifica.
- 6 Selezionare **Annulla** mentre si stanno effettuando dei tentativi di connessione alla rete. In questo modo si interrompe la connessione.
- 7 Selezionare **Impost. IP** sulla schermata di connessione alla rete. Viene visualizzata la schermata **Impost. IP**.
- 8 Selezionare il campo posizionato in alto, quindi impostare **Impost. IP** su **Immetti manualmente**.
  - ✎ Impostando **Impost. IP** su **Immetti manualmente**, **Impostaz. DNS** passa automaticamente a **Immetti manualmente**.

- 9 Digitare i valori **Indirizzo IP**, **Masc. sottorete**, **Gateway** e **Server DNS** manualmente.
- 10 Al termine, selezionare **OK** nella parte inferiore della pagina. Viene visualizzata una schermata per la verifica della rete e viene avviato il processo di verifica.
- 11 Un volta verificata la connessione, viene visualizzato il tasto **OK** in basso sullo schermo.
- 12 Premere **OK** per completare le impostazioni.

## Modalità di configurazione mediante tasto WPS

Se il router dispone di un tasto WPS attenersi alle seguenti istruzioni.

- 1 Impostare **Tipo di rete** su **Wireless** dalla pagina **Apri Impostazioni di rete**.
- 2 Selezionare **Usa WPS**.
- 3 Premere il pulsante WPS o PBC sul router wireless entro i due minuti successivi. Il prodotto acquisisce automaticamente tutti i valori dell'impostazione di rete necessari e viene connesso alla rete.
- 4 Viene visualizzata la schermata di connessione alla rete e la configurazione di rete viene completata.



# Capitolo 03

## Scrittura

### Che cos'è un 'Rotolo'?

- Nell'ambito di questo prodotto i file sono denominati 'rotoli'. Un 'rotolo' è un file composto da più pagine unite tra loro.
- Un rotolo può comprendere fino a 20 pagine unite tra loro.
  - ✎ La **MODALITÀ SPAZZOLA** supporta una sola pagina.
- ✎ È possibile aprire solamente un rotolo su ciascuno schermo. Per ulteriori informazioni, fare riferimento a "[Menu](#)".

Orientamento orizzontale

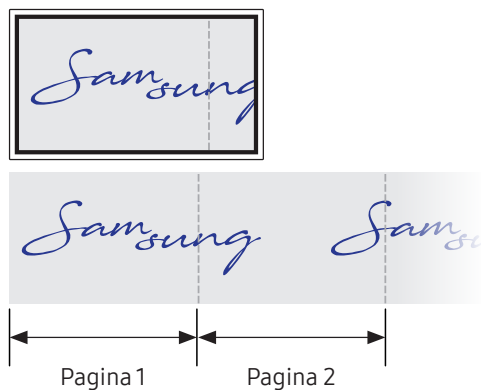

Orientamento verticale

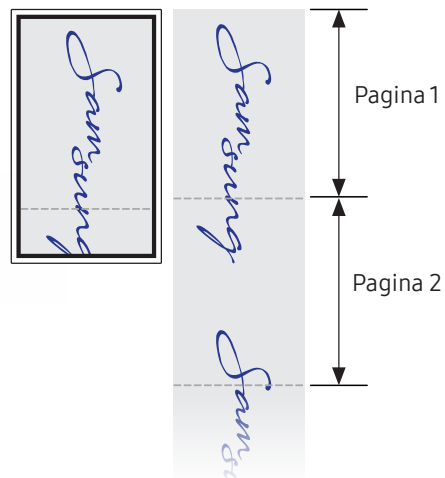

# Modalità penna

## Elementi dello schermo

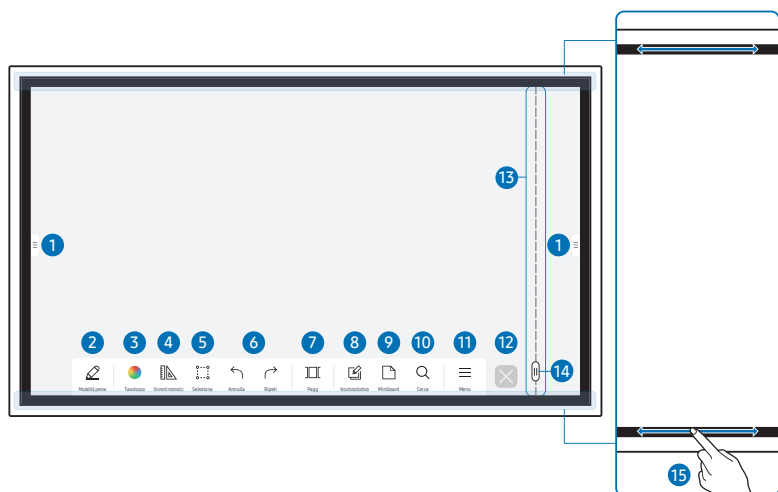

Pulsanti	Descrizione
1	Seleziona per aprire la finestra <b>IMPORTA/ESPORTA</b> . <ul style="list-style-type: none"> <li><b>IMPORTA</b>: Visualizzare lo schermo di un dispositivo mobile o PC collegato al prodotto o importare dati, quali immagini, da un'unità USB o di rete collegata.</li> <li><b>ESPORTA</b>: Condividere le creazioni in vari modi.</li> </ul>
2 <b>Modalità penna</b>	Premere per selezionare una modalità. È possibile selezionare la <b>MODALITÀ PENNA</b> o <b>MODALITÀ SPAZZOLA</b> .
3 <b>Tavolozza</b>	Premere per aprire la tavolozza dei colori. È possibile selezionare il colore e lo spessore della penna e dell'evidenziatore.
4 <b>Strumenti matematici</b>	Usare gli strumenti di matematica per creare costruzioni geometriche ed effettuare misurazioni.
5 <b>Seleziona</b>	Selezionare l'area da modificare, catturare, inviare mediante una email, stampare o ricercare.
6 <b>Annulla</b> <b>Ripeti</b>	Annullare o rifare l'ultima azione. <ul style="list-style-type: none"> <li>Se si dovessero rilevare azioni di modifica alla pagina, come l'aggiunta, la cancellazione o lo spostamento di una pagina,  /  si resetta.</li> <li>  /  può essere eseguito fino a 20 volte per ogni persona.</li> </ul>
7 <b>Pagg</b>	È possibile aggiungere o eliminare una pagina ed anche navigare tra le pagine nel rotolo corrente.
8 <b>Nota attivata/disattivata</b>	Creare un livello, sovrapposto alla schermata, su cui poter scrivere o disegnare e che è anche possibile salvare come immagine acquisita.
9 <b>Miniboard</b>	Estrarre la Miniboard per prendere appunti o disegnare come supporto separato sopra il visore o la schermata sorgente.
10 <b>Cerca</b>	Premere per effettuare una ricerca in internet.
11 <b>Menu</b>	Premere per visualizzare ulteriori opzioni disponibili nel menu.
12	Consente di chiudere il rotolo corrente e crearne uno nuovo.
13 <b>Linea di interruzione di pagina</b>	Consente di visualizzare le linee di interruzione di pagina.
14	Consente di scorrere tra le pagine.
15 <b>Scorrimento cornice</b>	Scorrere sull'area nera per muoversi tra le pagine.

## Disegno

È possibile utilizzare liberamente la penna per scrivere qualsiasi cosa.

- Punta fine (A): Tipo penna
- Punta spessa (B): Tipo evidenziatore

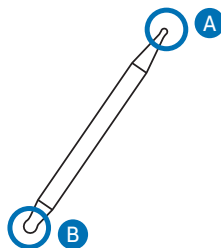

## Uso del menu semplice

Premendo a lungo in qualunque parte, è possibile accedere rapidamente al menu semplice.

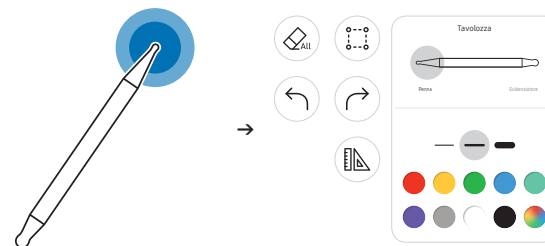

## Cancellazione

È possibile utilizzare il dito o il palmo della mano per cancellare ciò che è stato scritto.

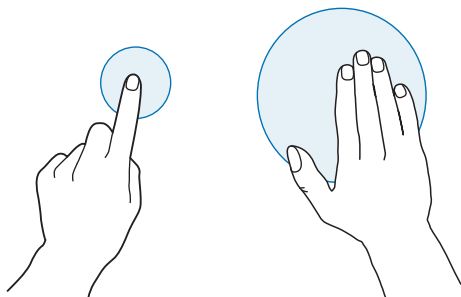

# Modalità spazzola

## Elementi dello schermo



Pulsanti	Descrizione
1	Selezionare per aprire la finestra <b>IMPORTA/ESPORTA</b> . <ul style="list-style-type: none"><li><b>IMPORTA</b>: Visualizzare lo schermo di un dispositivo mobile o PC collegato al prodotto o importare dati, quali immagini, da un'unità USB o di rete collegata.</li><li><b>ESPORTA</b>: Condividere le creazioni in vari modi.</li></ul>
2 <b>Modalità spazzola</b>	Premere per selezionare una modalità. È possibile selezionare la <b>MODALITÀ PENNA</b> o <b>MODALITÀ SPAZZOLA</b> .
3 <b>Tavolozza</b>	Premere per aprire la tavolozza dei colori. È possibile selezionare il colore ed usare altre opzioni. <ul style="list-style-type: none"><li>: Asciugare i colori per interrompere la miscelazione.</li><li>: Estrarre il colore dal punto selezionato.</li><li>: Eliminare l'area selezionata.</li></ul>
4 <b>Seleziona</b>	Selezionare l'area da catturare, inviare mediante una email o stampare.
5 <b>Annulla</b> <b>Ripeti</b>	Annullare o rifare l'ultima azione. <ul style="list-style-type: none"><li>Se si dovessero rilevare azioni di modifica alla pagina, come l'aggiunta, la cancellazione o lo spostamento di una pagina,  /  si resetta.</li></ul> può essere eseguito fino a 5 volte per ogni persona.
6 <b>Menu</b>	Premere per visualizzare ulteriori opzioni disponibili nel menu.
7	Consente di chiudere il rotolo corrente e crearne uno nuovo.

Le variazioni di spessore che dipendono dall'area di contatto con lo schermo vengono applicate immediatamente. (max. 5,0 cm)



Si consiglia l'utilizzo del pennello.

La **MODALITÀ SPAZZOLA** supporta solamente il tocco singolo.

Il prodotto è in grado di distinguere 2048 livelli di spessore in **MODALITÀ PENNELLO**.

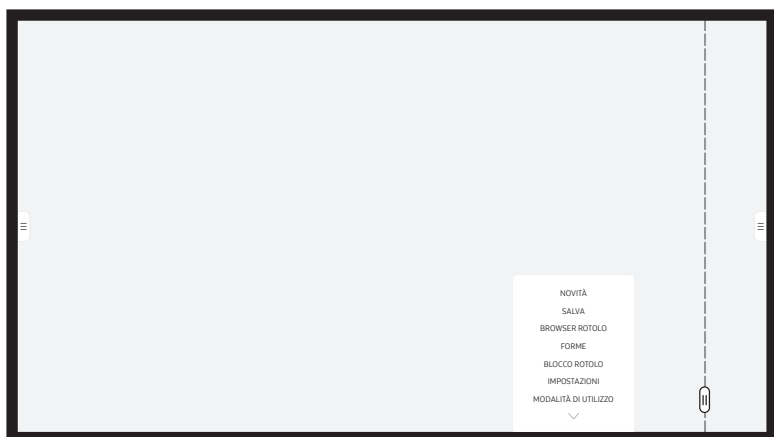
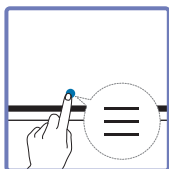
# Menu



Pulsanti	Descrizione
<b>NOVITÀ</b>	Consente di creare un nuovo rotolo.
<b>SALVA</b>	Consente di salvare il rotolo corrente.
<b>BROWSER ROTOLO</b>	Consente di aprire, eliminare o esportare un rotolo memorizzato.
<b>FORME</b>	Modificare il formato dello sfondo.  Questo menu è visibile soltanto in <b>MODALITÀ PENNA</b> .
<b>BLOCCO ROTOLO / SBLOCCA</b>	<ul style="list-style-type: none"><li>• <b>BLOCCO ROTOLO</b>: Consente di digitare una password a sei cifre per bloccare il rotolo corrente.</li><li>• <b>SBLOCCA</b>: Per sbloccare un rotolo bloccato, digitare la password a sei cifre impostata in fase di blocco.</li></ul>  Una volta sbloccata, il rotolo corrente rimane sbloccato fino a un nuovo blocco.
<b>IMPOSTAZIONI</b>	Consente di visualizzare il menu di configurazione.
<b>MODALITÀ DI UTILIZZO</b>	Consente di visualizzare la Guida di utilizzo.

## Browser Rotolo

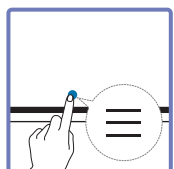

→ **BROWSER ROTOLO**

È possibile aprire, cercare e gestire i rotoli con Browser rotolo.

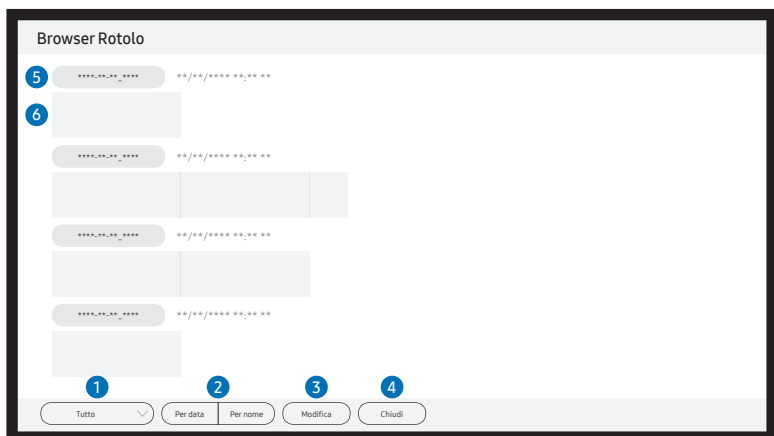

Parti	Descrizione
1 <b>Tutto</b>	È possibile visualizzare l'elenco nella modalità desiderata. <ul style="list-style-type: none"> <li><b>Tutto</b> / <b>Modalità penna</b> / <b>Modalità spazzola</b></li> </ul>
2 <b>Per data</b> ↔ <b>Per nome</b>	Consente di impostare il criterio di ordinamento dei file. <ul style="list-style-type: none"> <li><b>Per data</b>: I rotoli sono ordinati in base alla data più recente. Questa è l'opzione di ordinamento predefinita.</li> <li><b>Per nome</b>: I rotoli sono ordinati per nome.</li> </ul>
3 <b>Modifica</b>	Consente di selezionare più rotoli da esportare o eliminare.
4 <b>Chiudi</b>	Chiudi Browser rotolo.
5 <b>Nome file</b>	Consente di rinominare il file.
6 <b>Rotoli</b>	Apri e sfoglia un rotolo a scelta.

Per aprire un rotolo bloccato (🔒), digitare la password a sei cifre.

## Eliminazione / Esportazione dei rotoli

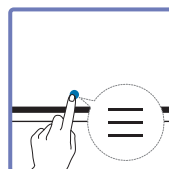

→ **BROWSER ROTOLO** → **Modifica**

È possibile selezionare più rotoli da esportare o eliminare.

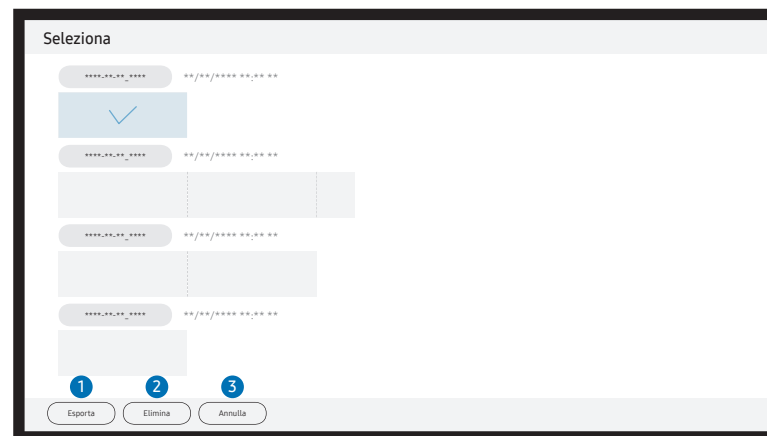

Parti	Descrizione
1 <b>Esporta</b>	Consente di condividere le liste nella maniera desiderata. E-mail (✉) / USB (📁) / Unità di rete (🌐)
2 <b>Elimina</b>	Consente di eliminare i rotoli selezionati.
3 <b>Annulla</b>	Consente di deselezionare il rotolo.

## Visualizzatore di pagine

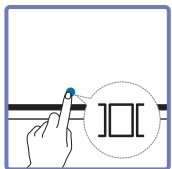

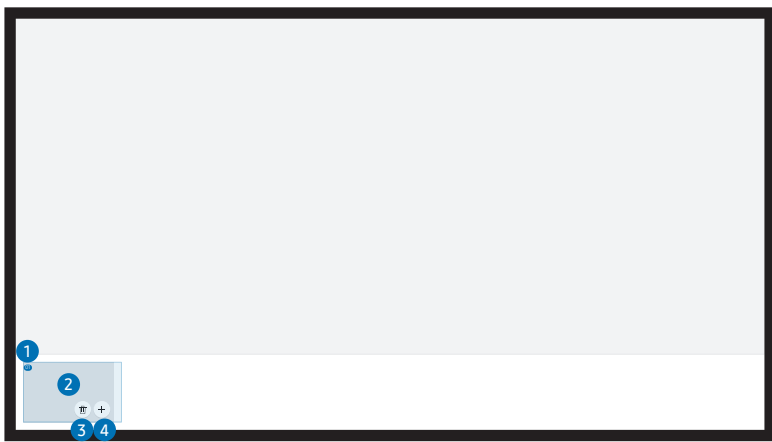

È possibile muovere o modificare i rotoli creati per ogni pagina.



L'immagine visualizzata potrebbe differire in base al modello.

 Questo menu è visibile soltanto in **MODALITÀ PENNA**.

Parti	Descrizione
1 Numero di pagina	Consente di visualizzare il numero di pagina.
2 Stato attivo	Consente di visualizzare la pagina attualmente attiva. <ul style="list-style-type: none"><li>Quando si tocca una pagina, questa diventa attiva.</li></ul>
3 	Consente di eliminare la pagina attiva.
4 	Consente di aggiungere un nuovo dispositivo.  È possibile creare fino a 20 pagine per rotolo.

## Nota attivata/disattivata

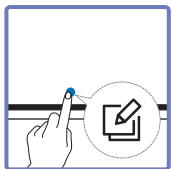

Aggiungere un livello sullo schermo su cui scrivere o disegnare. Questa operazione può essere utile per l'aggiunta di note al contenuto da una fonte esterna.

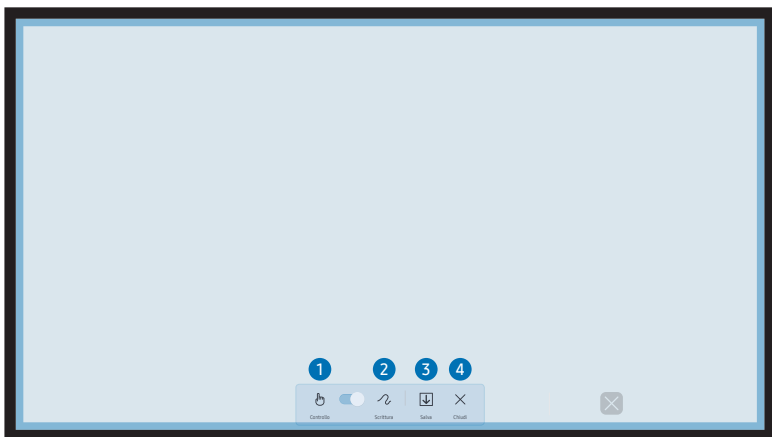

 Questo menu è visibile soltanto in **MODALITÀ PENNA**.

Parti	Descrizione
1 <b>Controllo</b>	È possibile controllare il contenuto al di sotto del layer delle note.
2 <b>Scrittura</b>	Scrivere o disegnare sul layer della nota senza influenzare il contenuto sottostante.
3 <b>Salva</b>	È possibile memorizzare la nota come una immagine catturata.
4 <b>Chiudi</b>	È possibile chiudere la nota.



## Utilizzo degli strumenti Seleziona

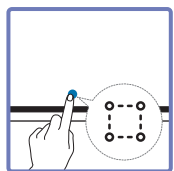

Selezionare l'area da modificare, catturare, inviare mediante una email, stampare o ricercare. Utilizzare per spostare, ruotare o ridimensionare la selezione.

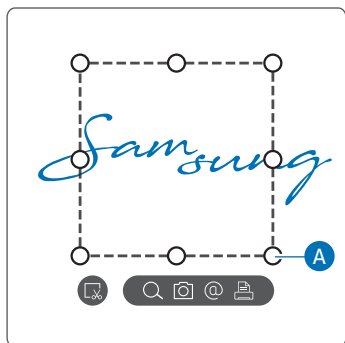

### Cerca / Acquisisci / E-mail / Stampa

- 1 Premere nel menu strumenti. Sullo schermo viene visualizzata una casella di selezione.  
 Trascinare le **A** della casella di selezione per regolare le dimensioni.
- 2 Selezionare l'area e selezionare una delle opzioni / / / .
- Per poter utilizzare le funzioni **Cerca**, **E-mail** o **Stampa** è necessario che il prodotto sia connesso a una rete.
- La funzione **Cerca** è disponibile solamente per la scrittura a mano.

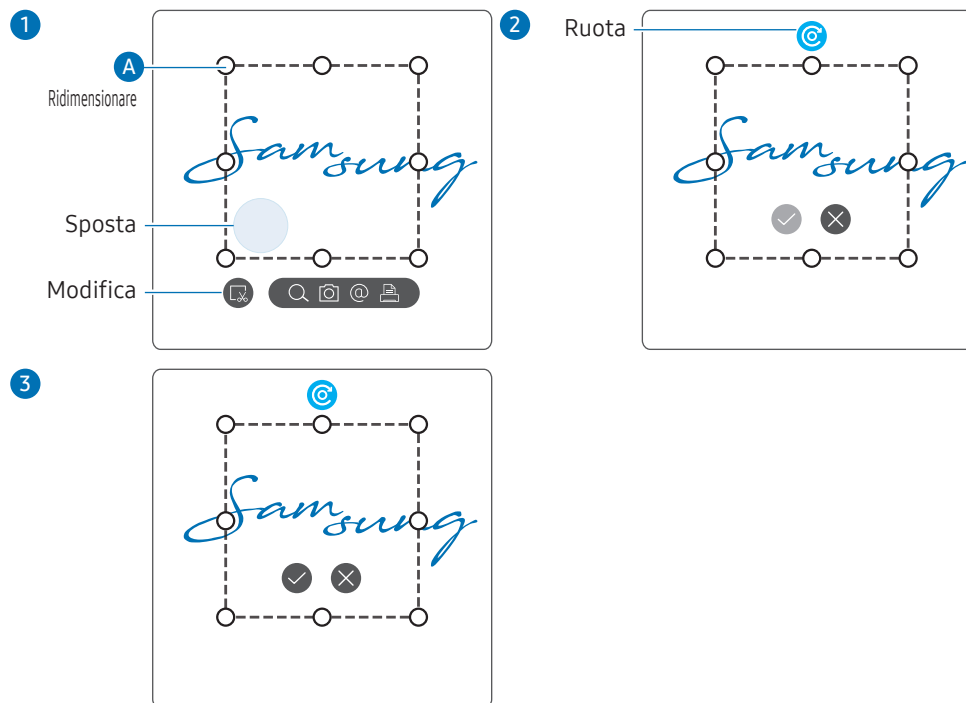

### Modifica del contenuto selezionato

- La funzione di modifica è disponibile solo in **MODALITÀ PENNA**.
- 1 Premere nel menu strumenti. Sullo schermo viene visualizzata una casella di selezione.  
 Trascinare le **A** della casella di selezione per regolare le dimensioni.
  - 2 Premere per consentire la modifica dell'area selezionata.
  - 3 Spostare, ruotare o ridimensionare l'area selezionata e premere .  
 Toccare per annullare le modifiche.

# Capitolo 04





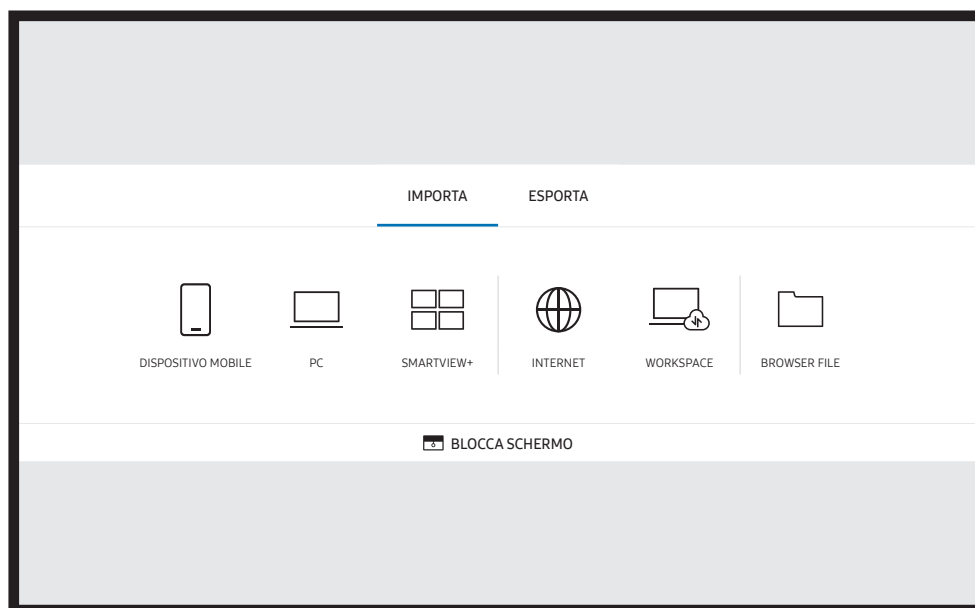

## IMPORTA





È possibile visualizzare lo schermo di un dispositivo mobile o PC collegato al prodotto o importare dati, quali immagini, da un'unità USB o di rete collegata.

- Premere  sulla sinistra o sulla destra dello schermo per aprire la finestra **IMPORTA/ESPORTA**. Quindi premere **IMPORTA** per selezionare il dispositivo desiderato.



-  **BLOCCA SCHERMO**: È possibile nascondere lo schermo Flip per un po' di tempo mediante la funzione **BLOCCA SCHERMO**. Per tornare alla precedente visualizzazione dello schermo, premere il tasto Power

Icone	Descrizione
	Visualizza lo schermo di un dispositivo mobile usando la funzione <b>Smart View</b> o <b>Screen Mirroring</b> .
	Consente di visualizzare la schermata del PC mediante la porta HDMI, DisplayPort, USB-C, OPS o <b>Wireless Display</b> .  OPS è disponibile solo per WM75B/WM85B.
	È possibile visualizzare lo schermo condiviso del proprio PC, dispositivo mobile o tablet.
	Connettersi alla rete per accedere a Internet dal prodotto allo stesso modo con cui si accede a Internet da un computer.
	La funzione consente di accedere al PC remoto e alle risorse lavorative.
	È possibile visualizzare tutti i contenuti (su questo dispositivo o una memoria collegata mediante USB o una unità di rete) o scaricare i file mediante Internet.

-  Il formato FLIP (.iwb) si riferisce ai file che vengono salvati direttamente dal dispositivo e supportati soltanto da dispositivi FLIP.
-  File video supportati: avi, mkv, asf, wmv, .mp4, mov, 3gp, vro, mpg, mpeg, ts, tp, trp, flv, vob, svi, m2ts, mts, .webm, .rmvb
-  Formati file immagine supportati: JPG, BMP, PNG, MPO
-  Formati file documento supportati: DOC, PPT, PDF, XLS

## Collegamento a un dispositivo mobile

☰ → IMPORTA → DISPOSITIVO MOBILE

### Collegamento mediante Smart View o Screen Mirroring



- 1 Trascinare in basso il menu a tendina sullo schermo del dispositivo mobile per avviare Smart View o Screen Mirroring.
  - 2 Selezionare il prodotto dalla lista dei dispositivi visualizzati sullo schermo.
    - Il nome iniziale del dispositivo è **[Classe] Interactive Signage Flip**.
- ✎ È possibile controllare il dispositivo mobile dallo schermo del prodotto.
- ✎ Il contenuto di HDCP (High-bandwidth Digital Content Protection) non verrà visualizzato sullo schermo se **Acquisizione PIP** è impostato su **On**.

## Collegamento a un PC

☰ → IMPORTA → PC

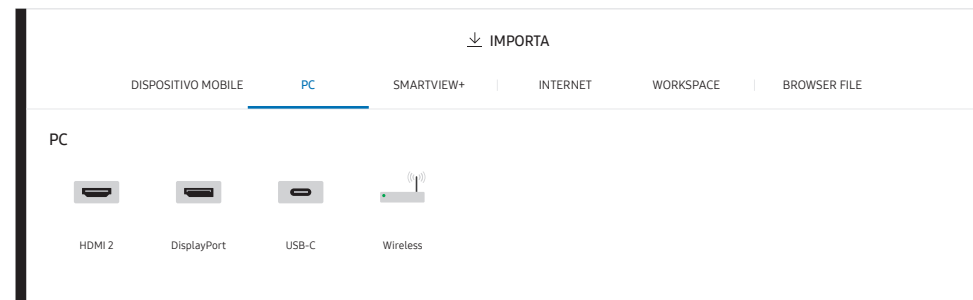

## Collegamento mediante cavo

I componenti di collegamento possono variare a seconda del modello.

### 1 Collegare il prodotto al PC utilizzando un cavo HDMI, DP o USB-C.

- Il contenuto di HDCP non verrà visualizzato sullo schermo se **Acquisizione PIP** è impostato su **On**.
- Se lo schermo è nero, disattivare la funzione **Acquisizione PIP**, in quanto alcune schede grafiche sono in grado di supportare il protocollo HDCP automaticamente.
- Usare un cavo USB-C di 1 m o più corto.
- La ricarica mediante il cavo USB-C è disponibile solo quando il prodotto è acceso.

HDMI



DP



<WM55B/WM65B>

- È necessario usare un cavo USB-C che supporti la trasmissione video. Usare un cavo che supporti la modalità DP ALT (trasmissione video)
- È supportata anche la condivisione fino a 15 W (5 V/max 3 A). La ricarica mediante il cavo USB-C è disponibile solo quando il prodotto è acceso.



<WM75B/WM85B>

- È necessario usare un cavo USB-C che supporti la trasmissione video e la funzione di ricarica. Usare un cavo che supporti la modalità DP ALT (trasmissione video) e alimentazione (65 W o maggiore).
- La ricarica mediante il cavo USB-C è disponibile solo quando il prodotto è acceso.

(65W)

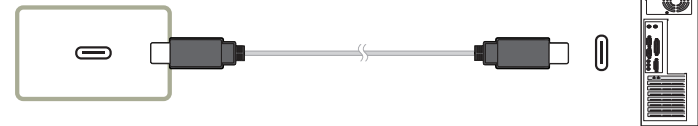

- Selezionare **IMPORTA** → **PC** → **HDMI / DisplayPort / USB-C** sullo schermo.
- Per controllare il PC dallo schermo del prodotto, collegare il cavo USB fornito in dotazione alla porta **TOUCH** presente sul prodotto.

- Se utilizzato in un contesto multischermo, accertarsi di configurare FLIP come schermo principale.
- Questo passaggio non è applicabile in caso di utilizzo di un cavo USB-C.
- Qualora si usi il SO Mac, è necessario installare il driver UPDD per controllare il PC. Il driver UPDD può essere scaricato da <https://displaysolutions.samsung.com/support/resources/product-support>.

Qualora si usi macOS 11 (Big Sur) e superiori, accedere a **Preferenze di Sistema**, selezionare **Sicurezza & Privacy**, quindi selezionare **App Store** e sviluppatori identificati nella sezione **Consenti app scaricate** da.

TOUCH



## Connessione mediante un OPS (venduto separatamente)

 OPS è disponibile solo per WM75B/WM85B.

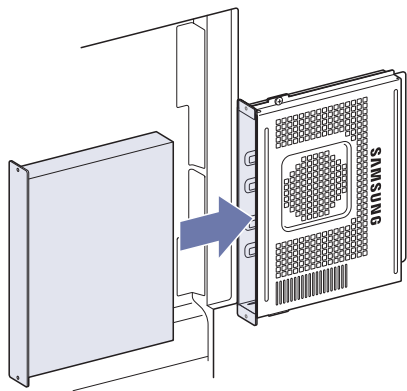





Il touchscreen potrebbe non funzionare correttamente durante le impostazioni iniziali OPS Windows. Collegare un mouse e una tastiera all'OPS per l'uso durante le impostazioni iniziali.

 Disattivare Flip prima di connettere OPS.

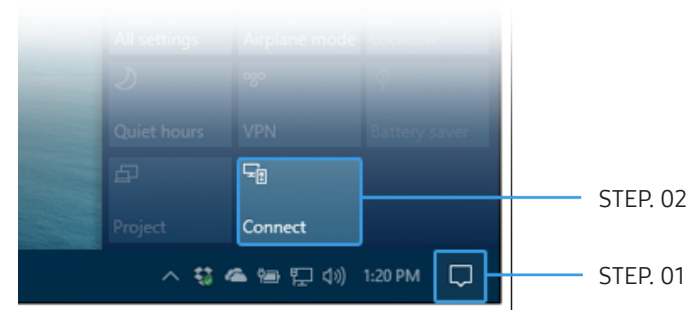
## Collegamento mediante la funzione Wireless Display

 Questa funzione è disponibile soltanto per i laptop che supportano la funzionalità Wireless Display.



- 1 Selezionare Centro d'Azione o Dispositivi nell'area di notifica della barra delle applicazioni del portatile.
  - 2 Selezionare **Collegare** o **Proietta** e selezionare il dispositivo **[Classe] Interactive Signage Flip** per completare il collegamento.
-  La procedura di collegamento potrebbe variare a seconda del tipo di portatile.
-  Una volta stabilita la connessione Wireless Display, è possibile controllare lo schermo del laptop dallo schermo del prodotto.
-  Questa funzione è supportata solamente in Windows 8.1 e Windows 10.

# Connessione mediante SMARTVIEW+

☰ → IMPORTA → SMARTVIEW+

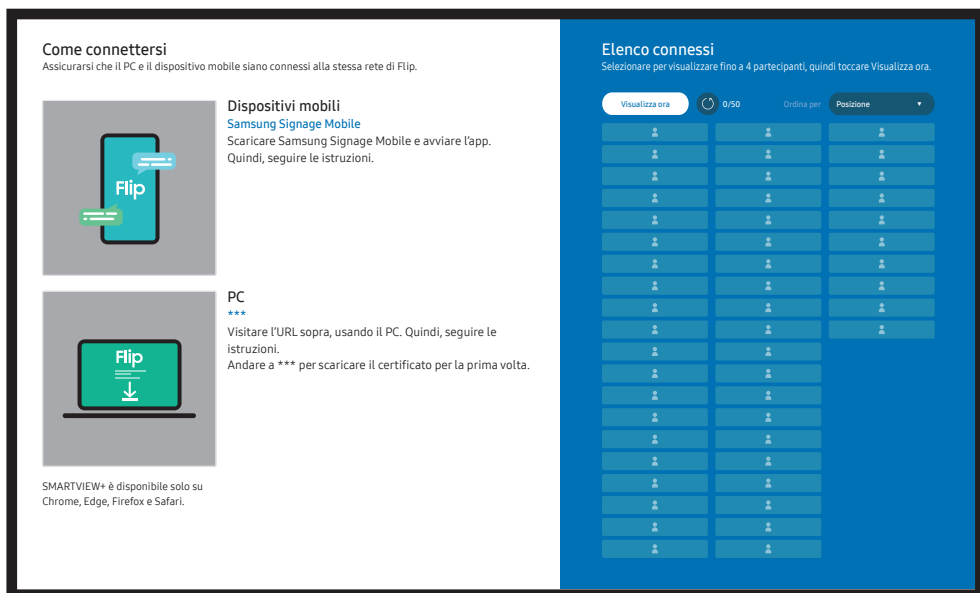

È possibile visualizzare lo schermo condiviso del proprio PC, dispositivo mobile o tablet. Assicurarsi che il PC, il dispositivo mobile ed il tablet siano connessi alla stessa rete Flip.

1 Selezionare **SMARTVIEW+**.

2 Una volta avviato **SMARTVIEW+**, seguire le istruzioni visualizzate sullo schermo per collegare il dispositivo desiderato.

✎ Per il client PC è necessario installare il certificato CA che è scaricabile dall'URL indicato nella schermata iniziale di **SMARTVIEW+**.

✎ Potrebbe comparire un messaggio di avvertenza qualora si tenti di accedere a Flip SMARTVIEW+ sul browser del proprio client PC senza aver installato il certificato CA. Selezionare 'Avanzate' sul browser per accedere al sito ed installare il certificato CA (questa istruzione potrebbe non essere valida per tutti i browser).

✎ Se il rapporto di aspetto della schermata del dispositivo client è diversa da Flip, il dispositivo client potrebbe trasmettere una schermata parzialmente incompleta. È possibile visualizzare una schermata incompleta dello schermo del dispositivo client su Flip poiché visualizza le schermate in base al segnale ricevuto dal dispositivo client.

✎ **SMARTVIEW+** supporta i seguenti browser; tuttavia i browser di alcuni dispositivi potrebbero funzionare in maniera anomala.

- Browser web: Chrome 72 e succ., Safari 13 e succ., Edge 79 e succ., FireFox 66 e succ.
- PC: Windows, Mac OS, ChromeOS
- Si consiglia i seguenti per avere una condivisione ottimizzata dello schermo con **SMARTVIEW+**:
  - Usare il browser Firefox.
  - Impostare il rapporto di aspetto dello schermo del dispositivo cliente l'orientamento uguale al Flip. (Esempio: PC – Orizzontale, Flip – Orizzontale)

✎ È possibile scaricare ed installare la app **SAMSUNG SIGNAGE MOBILE** (Samsung Flip) dal Play Store, App Store e Galaxy Store.

- Mobile: iOS(12 e succ.), Android(9 e succ.)

✎ Dopo aver collegato il dispositivo client a Flip, selezionare l'opzione di condivisione dallo schermo pieno, la schermata della app o la scheda del browser per iniziare la condizione dello schermo.

---

## Connessione a Internet

 → **IMPORTA** → **INTERNET**

Connettersi alla rete per accedere a Internet dal prodotto allo stesso modo con cui si accede a Internet da un computer.

È possibile acquisire, riposizionare o visualizzare la finestra del browser in visuale a schermo intero.

 Una determinata pagina potrebbe non comparire o funzionare a causa di problemi di compatibilità.

## Leggere prima di usare la funzione INTERNET

Leggere queste informazioni prima di usare la funzione **INTERNET**.

- Le funzioni di download e di upload sono supportate.
- La funzione **INTERNET** potrebbe non essere in grado di accedere ad alcuni siti web, compresi alcuni siti web operati da alcune aziende.
- Flip non supporta la riproduzione di file video flash.
- Il servizio E-commerce per l'acquisto di prodotti online non è supportato.
- ActiveX non è supportato.
- È supportato solo un numero limitato di font. Alcuni simboli e caratteri potrebbero non essere visualizzati correttamente.
- Il caricamento di una pagina web può causare un ritardo di risposta agli input del telecomando ed alla visualizzazione sullo schermo dei comandi impostati.
- Il caricamento di una pagina web potrebbe risultare ritardato o sospeso completamente in base allo stato dei sistemi partecipanti.
- Le funzioni Copia e Incolla non sono supportate.
- Durante la composizione di una email o di un semplice messaggio alcune funzioni quali la dimensione del font e la selezione del colore non sono disponibili.
- Sussiste un limite al numero di segnalibri e alla dimensione dei file log memorizzabili.
- Il numero di finestre che possono essere aperte in maniera concorrente è limitato.
- La velocità di navigazione web dipende dalle condizioni della rete.
- L'ordinamento della cronologia di navigazione inizia con la voce più recente; le voci meno recenti vengono sovrascritte per prime.

- In base ai tipi di codec audio/video supportati, potrebbe non essere possibile riprodurre alcuni audio/video HTML5.
- Sul nostro web browser proprietario **INTERNET** potrebbe non essere possibile visualizzare correttamente alcune sorgenti video provenienti da provider di servizi di streaming ottimizzati per PC.

# Connessione a WORKSPACE

☰ → IMPORTA → WORKSPACE

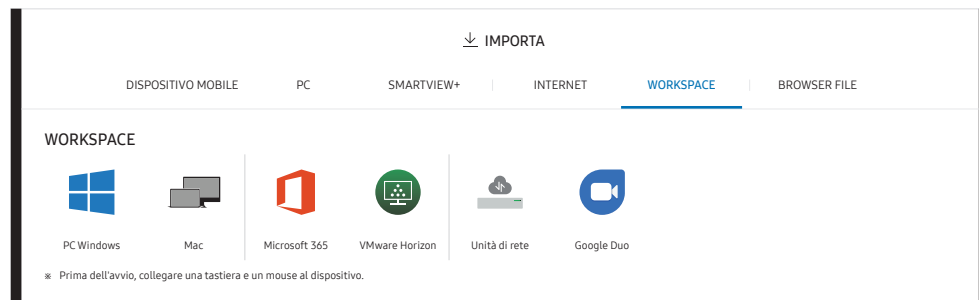

La funzione consente di accedere al PC remoto e alle risorse lavorative.

## PC Windows

- **PC remoto:** Questa funzione consente di connettere il prodotto a un PC remoto o a un server cloud.

✎ Sono supportati unicamente PC o server cloud su cui è in esecuzione macOS/Windows 7 Pro o versioni successive.

## Mac

- **Login remoto:** Collegarsi al proprio Mac mediante login remoto

• **Microsoft 365:** Fornisce accesso alle funzioni di **Microsoft 365** di Microsoft.

• **VMware Horizon:** I clienti aziendali che hanno l'infrastruttura VMware possono accedere a **VMware Horizon**.

• **Unità di rete:** Connettere l'unità di rete per importare i file.

✎ È possibile registrare un'unità di rete mentre è connessa.

Per informazioni su come connettersi a una rete, vedere **“Collegamento a una rete”**.

✎ È possibile registrare un account di rete in ☰ **Menu** → **IMPOSTAZIONI** → **Connetti** → **Impostazioni avanzate** → **Unità di rete** → **Aggiungi account**.

Per registrare l'account di un'unità di rete, è necessario inserire i dati relativi nei campi **Indirizzo**, **Nome utente**, e **Password**.

Per registrare l'account dell'unità di rete, fare riferimento a **“Aggiungi account”** per **Unità di rete**.

✎ Importare video, immagini, file FLIP nativi (.iwb) o documenti.

- **Google Duo:** È possibile usare questa app per iniziare una chiamata video con un massimo di 32 partecipanti.

✎ Per l'uso di questa app è necessario di disporre di una webcam.

# Importazione da un dispositivo USB

☰ → IMPORTA → BROWSER FILE

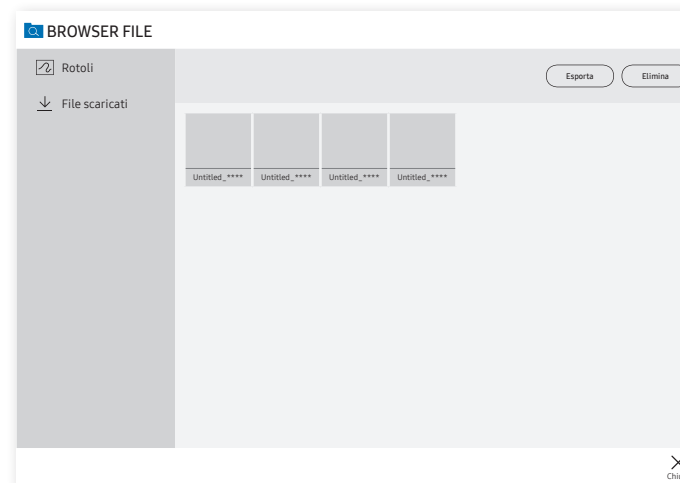

✎ Il contenuto visualizzato sullo schermo del prodotto può variare dall'immagine riportata sopra.

Collegare un hard disk esterno o un dispositivo di archiviazione USB.

✎ Importare video, immagini, file FLIP nativi (.iwb) o documenti.



# Finestra Sorgente

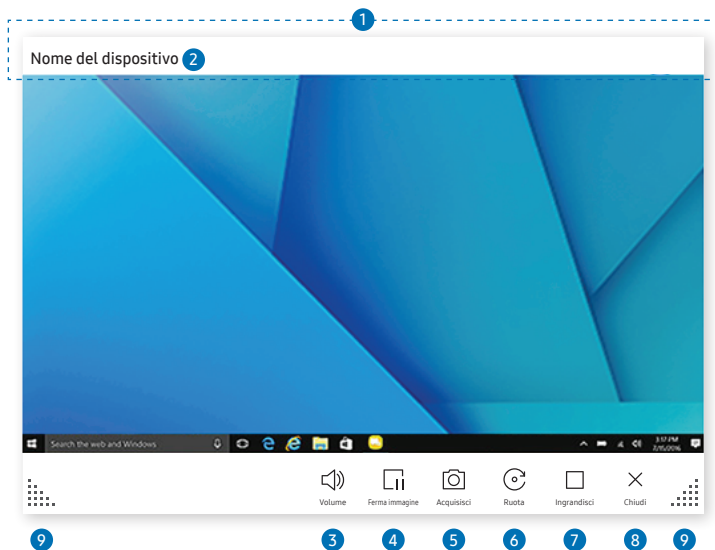

Le funzioni disponibili potrebbero variare a seconda dell'impostazione PIP.

Quando si collega un PC o un dispositivo mobile al prodotto, viene visualizzata la finestra sorgente

Parti	Descrizione
1 Barra del titolo	È possibile trascinare la barra del titolo per spostare la finestra sorgente nella posizione desiderata.
2 ID dispositivo / Porta sorgente	Consente di visualizzare il nome del dispositivo collegato o la porta sorgente.
3  Volume	Regola il volume.
4  Ferma immagine	Interrompe la riproduzione della schermata di ingresso. Questa funzione non è disponibile in caso di connessione al prodotto mediante <b>SMARTVIEW</b> o <b>CONDIVISIONE SCHERMO</b> .
5  Acquisisci	Consente di acquisire la finestra sorgente. Questa funzione non è disponibile quando <b>Acquisizione PIP</b> è impostato su <b>Off</b> .
6  Ruota	Consente di ruotare la finestra di origine. Questa funzione è supportata solamente su <b>Android 8.0 Oreo</b> o versione successiva dei dispositivi mobili di Samsung.
7  Ingrandisci	È possibile visualizzare la sorgente di ingresso a schermo pieno.
8  Chiudi	Chiude il visualizzatore.
9	Consente di regolare le dimensioni della finestra di origine.

# Visualizzazione di documenti

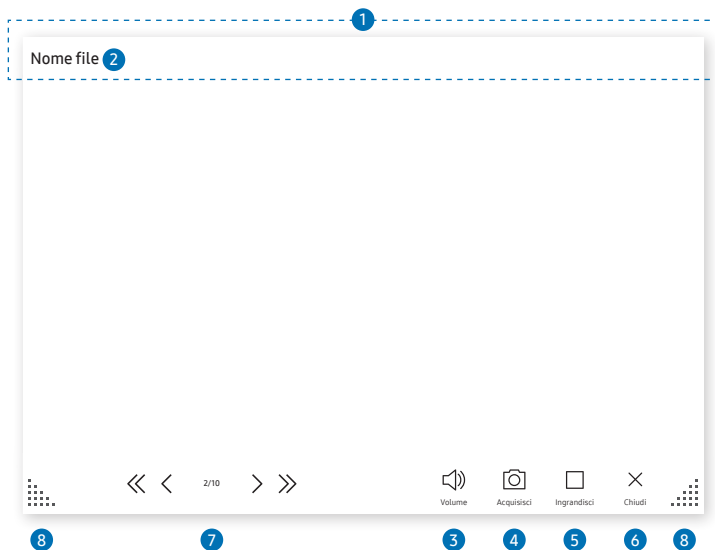

Visualizza il documento selezionato da importare da **Browser file** o da un'unità di rete collegata.

Formati file documento supportati: DOC, PPT, PDF, XLS





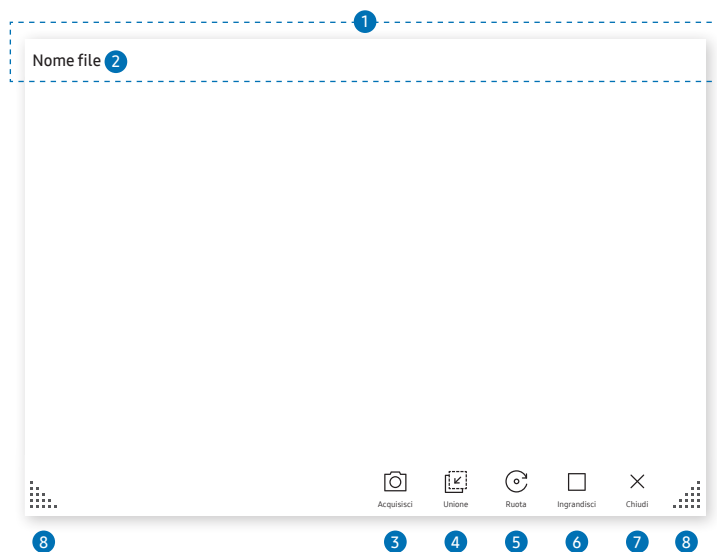

Parti	Descrizione
1	<b>Barra del titolo</b> È possibile trascinare la barra del titolo per spostare la finestra del visualizzatore nella posizione desiderata.
2	<b>Nome file</b> Nome del file attualmente visualizzato.
3	<b>Volume</b> Regola il volume.
4	<b>Acquisisci</b> Questa funzione non è disponibile quando <b>Acquisizione PIP</b> è impostato su <b>Off</b> .
5	<input type="checkbox"/> <b>Ingrandisci</b> È possibile visualizzare la sorgente di ingresso a schermo pieno.
6	<b>Chiudi</b> Chiude il visualizzatore.
7	<b>&lt;&lt;&gt;&gt;</b> Premere << / < / > / >> per scorrere le pagine.
8	<b>...</b> Consente di regolare le dimensioni del visualizzatore.

Le funzioni disponibili potrebbero variare a seconda dell'impostazione PIP.

## Visualizzazione di immagini



Selezionare il file da importare da un dispositivo **Browser file** o da un'unità di rete.

Parti	Descrizione
1 Barra del titolo	È possibile trascinare la barra del titolo per spostare la finestra del visualizzatore nella posizione desiderata.
2 Nome file	Nome del file attualmente visualizzato.
3  <b>Acquisisci</b>	Salva la schermata del visualizzatore di immagini.
4  <b>Unisci immagine</b>	Premere per incollare l'immagine al rotolo.
5  <b>Ruota</b>	Ruotare l'immagine.
6  <b>Ingrandisci</b>	È possibile visualizzare la sorgente di ingresso a schermo pieno.
7  <b>Chiudi</b>	Chiude il visualizzatore.
8 	Consente di regolare le dimensioni del visualizzatore.

 Le funzioni disponibili potrebbero variare a seconda dell'impostazione PIP.

## Visualizzazione di video

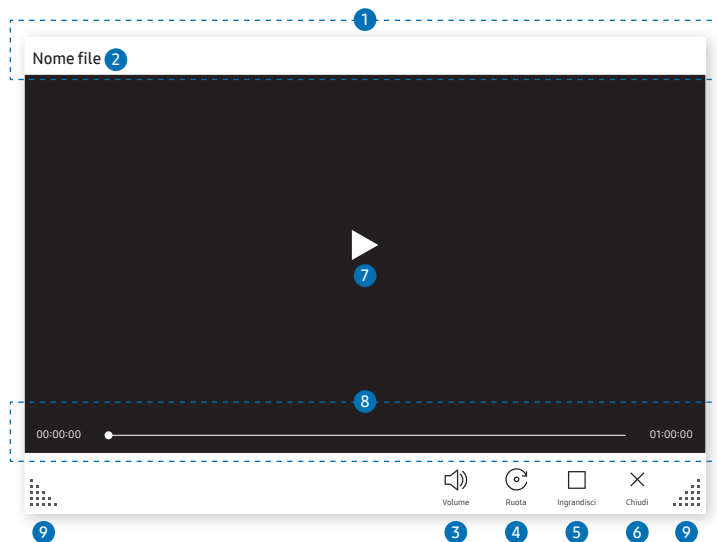

Le funzioni disponibili potrebbero variare a seconda dell'impostazione PIP.

È possibile selezionare il file video da importare da un **Browser file** o da un dispositivo di rete e visualizzarlo.

File video supportati: avi, mkv, asf, wmv, .mp4, mov, 3gp, vro, mpg, mpeg, ts, tp, trp, flv, vob, svi, m2ts, mts, .webm, .rmvb

Parti	Descrizione
1 Barra del titolo	È possibile trascinare la barra del titolo per spostare la finestra del visualizzatore nella posizione desiderata.
2 Nome file	Nome del file attualmente visualizzato.
3  Volume	Regola il volume.
4  Ruota	Ruota lo schermo del video.
5 <input type="checkbox"/> Ingrandisci	È possibile visualizzare il video a schermo pieno.
6  Chiudi	Chiude il visualizzatore.
7	Riproduce o interrompe il video.
8 Slider di riproduzione e dettagli temporali	Naviga nel video e visualizza i dettagli temporali del file.
9	Consente di regolare le dimensioni del visualizzatore.

# Capitolo 05





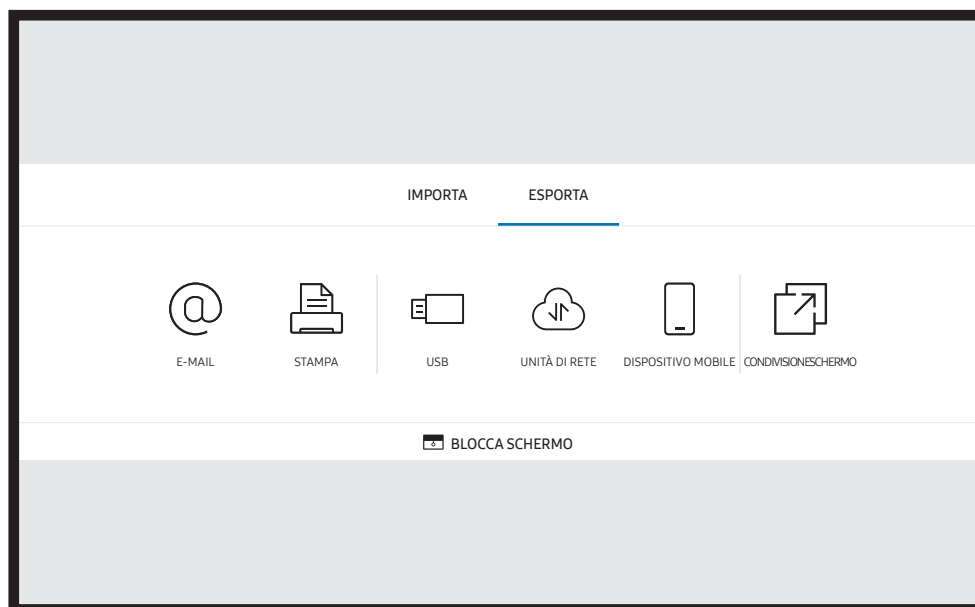

## ESPORTA

È possibile esportare in vari modi i rotoli creati.

- Premere  sulla sinistra o sulla destra dello schermo per aprire la finestra **IMPORTA/ESPORTA**. Quindi premere **ESPORTA** per selezionare il menu desiderato.



 **BLOCCA SCHERMO**: È possibile nascondere lo schermo Flip per un po' di tempo mediante la funzione **BLOCCA SCHERMO**. Per tornare alla precedente visualizzazione dello schermo, premere il tasto Power

Icone	Descrizione
	Inviare i rotoli creati per email.
	Stampare i rotoli creati.
	Esportare i rotoli creati su un dispositivo USB collegato.
	Esportare i rotoli creati su un'unità di rete registrata e connessa.
	Inviare il rotolo a un dispositivo mobile.
	Consente di condividere lo schermo con dispositivi selezionati.

# Invio di e-mail

☰ → ESPORTA → E-MAIL

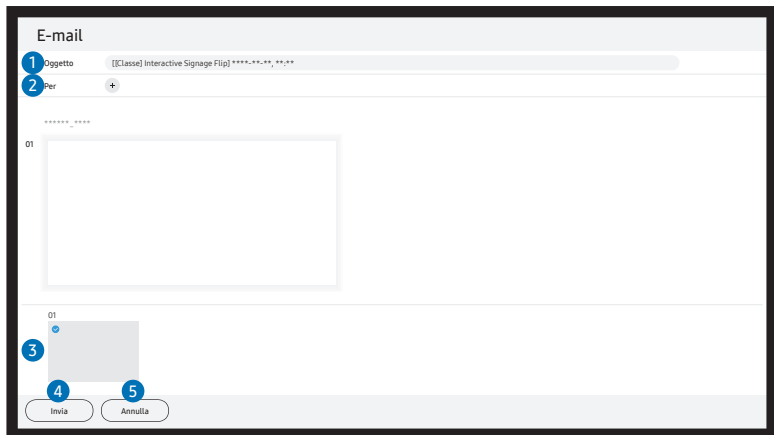

Per inviare i rotoli creati tramite email, è necessario registrare preventivamente il proprio account di posta elettronica.

✎ È possibile registrare un account email in ☰ **Menu** → **IMPOSTAZIONI** → **Connetti** → **Impostazioni avanzate** → **E-mail**.

✎ Impostando **Autenticazione mittente** a **Account personale** in ☰ **Menu** → **IMPOSTAZIONI** → **Connetti** → **Impostazioni avanzate** → **E-mail**, è necessario autenticare il proprio account a ogni invio di e-mail. Vedere sotto.

- Quando **Autenticazione mittente** è impostata su **Account personale** chiunque possieda un account di posta elettronica sullo stesso server di posta (**Nome server SMTP** e **Numero porta SMTP**) può inviare e-mail.

È tuttavia necessario che il mittente fornisca l'ID dell'account e la password SMTP, oltre all'indirizzo del mittente per ogni messaggio e-mail.

- Impostando **Autenticazione mittente** su **Account predefinito**, è possibile usare ID e password SMTP salvati nell'**Account predefinito** per inviare e-mail (l'indirizzo del mittente è di solito identico all'ID SMTP, con alcune eccezioni a seconda del server SMTP).
- Per le informazioni SMTP necessarie per la registrazione di un server di posta, contattare l'amministratore del server di posta.

✎ I file salvati come file dedicati vengono convertiti in file PDF e inviati.

Parti	Descrizione
1 <b>Oggetto</b>	L'oggetto dell'email viene impostato automaticamente con il nome del dispositivo e la data attuale.
2 <b>Per</b>	Inserire l'indirizzo email del destinatario. <ul style="list-style-type: none"><li>• Premere + e digitare il testo utilizzando la tastiera virtuale.</li><li>✎ Premere ✎ sulla tastiera virtuale per inserire il testo tramite scrittura manuale.</li><li>✎ Cercare il destinatario in <b>Rubrica locale</b> o sul server <b>LDAP</b>.</li></ul>
3 ✓	Selezionare le pagine da inviare.
4 <b>Invia</b>	Inviare l'email.
5 <b>Annulla</b>	Premere per annullare l'invio di una email.

# Stampa

Per poter stampare è necessario configurare il **Server di stampa** e il **Imposta Ora**.

Per configurare il **Server di stampa**, è necessario che il prodotto, la stampante desiderata e il PC siano connessi alla stessa rete.

È inoltre necessario che il Flip Printing Software sia installato sul PC connesso.

 Per informazioni su come connettersi a una rete, vedere '[Collegamento a una rete](#)'.

 È possibile impostare il **Server di stampa** in **Menu** → **IMPOSTAZIONI** → **Connetti** → **Impostazioni avanzate** → **Server di stampa**.

 È possibile impostare il **Imposta Ora** in **Menu** → **IMPOSTAZIONI** → **Sistema** → **Ora** → **Imposta Ora**.

 Il Flip Printing Software è disponibile nel relativo sito Web

- <http://displaysolutions.samsung.com>

- <http://www.samsung.com>

 Non sono supportati i dispositivi per il trasferimento di file, quali ad esempio le stampanti virtuali (PDF, XPS, One note, ecc.) o gli apparecchi per fax, bensì sono supportate solamente le stampanti in grado di stampare effettivamente su carta.



 Per quanto riguarda i formati di carta da stampa, è supportato solamente il formato A4.

## Installazione del software di stampa Flip

Seguire le istruzioni che appaiono sullo schermo per installare Flip Printing Software.

 Per l'installazione sono necessari 10 minuti circa e il tempo impiegato può variare in base all'ambiente del PC.

### Requisiti per l'installazione su PC

- Sistemi operativi supportati:  
Windows 7(32/64 bit), Windows 10(32/64 bit), MAC
-  Quando si installa il software, assicurarsi che gli aggiornamenti fondamentali di Windows siano già stati installati. Aggiornare Windows all'ultima versione prima di iniziare la configurazione.
-  Nel caso di Windows 7, assicurarsi che il Service Pack 1 sia già stato installato.

## Configurazione della stampante

Una volta installato il Flip Printing Software, è necessario configurare le impostazioni seguenti attraverso il menu del prodotto.

### Configurazione automatica

- 1 Selezionare il menu **Menu** → **IMPOSTAZIONI** → **Connetti** → **Impostazioni avanzate**.
- 2 Selezionare **Server di stampa** → **Connetti a server** → **Auto**.

### Configurazione manuale

- 1 Selezionare il menu **Menu** → **IMPOSTAZIONI** → **Connetti** → **Impostazioni avanzate**.
- 2 Selezionare **Server di stampa** → **Connetti a server** → **Manuale**, e digitare l'indirizzo **IP server** e il numero di **Server Porta** del PC sul quale è installato il Flip Printing Software.

☰ → **ESPORTA** → **STAMPA**

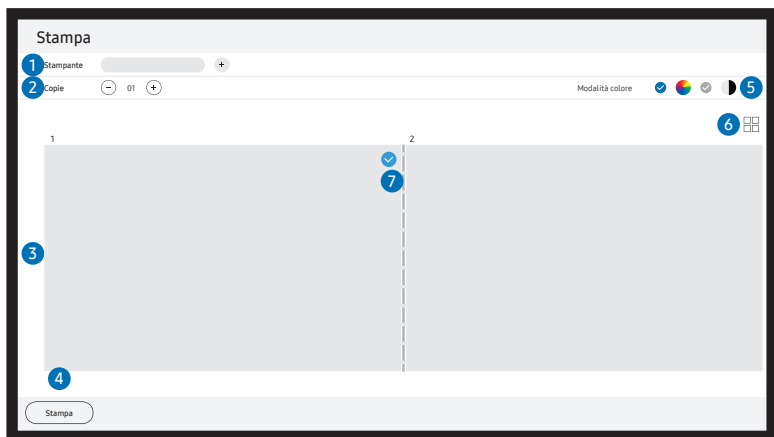

Parti	Descrizione
<b>1</b> Stampante	Consente di visualizzare un elenco delle stampanti connesse. Selezionare la stampante con cui si desidera stampare il rotolo.
<b>2</b> Copie	Consente di impostare il numero di stampe.
<b>3</b> Area anteprima di stampa	Consente di visualizzare in anteprima il rotolo da stampare.
<b>4</b> Stampa	Avviare la stampa.
<b>5</b> Modalità colore	Consente di selezionare il colore per la stampa del rotolo.
<b>6</b> ☰ / 2x2	Consente di cambiare la modalità di visualizzazione pagina del rotolo da stampare.
<b>7</b> ✓	Consente di selezionare le pagine da stampare.



## Esportazione su un dispositivo USB

☰ → **ESPORTA** → **USB**



✎ Il contenuto visualizzato sullo schermo del prodotto può variare dall'immagine riportata sopra.

Collegare un hard disk esterno o un dispositivo di archiviazione USB.

✎ Il dispositivo salva i file in due versioni (formati IWB e PDF).

## Esportazione su un'unità di rete

☰ → **ESPORTA** → **UNITÀ DI RETE**



Connettere l'unità di rete per salvare i file.

✎ È possibile registrare un'unità di rete mentre è connessa.

Per informazioni su come connettersi a una rete, vedere [Collegamento a una rete](#)'.

✎ È possibile registrare un account di rete in ☰ **Menu** → **IMPOSTAZIONI** → **Connetti** → **Impostazioni avanzate** → **Unità di rete** → **Aggiungi account**.

Per registrare l'account di un'unità di rete, è necessario inserire i dati relativi nei campi **Indirizzo**, **Nome utente**, e **Password**.

Per registrare l'account dell'unità di rete, fare riferimento a "Aggiungi account" per **Unità di rete**.

✎ Il dispositivo salva i file in due versioni (formati IWB e PDF).

## Invio a un dispositivo mobile

☰ → **ESPORTA** → **DISPOSITIVO MOBILE**

Visualizzare la schermata del prodotto da un dispositivo mobile.

✎ La condivisione al momento è disponibile solo per i rotoli.

Scaricare la app **SAMSUNG SIGNAGE MOBILE** dopo averla cercata nel Play Store o nel Galaxy store sul proprio dispositivo mobile e digitare le informazioni reperibili sullo schermo del prodotto.

- Versioni supportate: iOS(12 e succ.), Android(9.0 e succ.)
- **Codice QR, Nome Wi-Fi, Password Wi-Fi, Indirizzo IP server**

## Condivisione dello schermo

☰ → **ESPORTA** → **CONDIVISIONE SCHERMO**



Consente di condividere lo schermo con dispositivi selezionati.

### Collegamento senza cavo

Selezionare ☰ → **ESPORTA** → **CONDIVISIONE SCHERMO** → **Wireless** nella schermata quindi il dispositivo con il quale condividerla.

✎ La funzione **CONDIVISIONE SCHERMO** funziona meglio usando FLIP in orientamento orizzontale.

✎ I dispositivi devono supportare la ricezione **Mirroring schermo** per poter proiettare lo schermo condiviso usando la funzione **CONDIVISIONE SCHERMO**.

Pulsanti	Descrizione
<b>Cambia dispos.</b>	Consente di cambiare i dispositivi con cui condividere lo schermo.
<b>Disconnetti</b>	Interrompe la condivisione.

# Capitolo 06

## IMPOSTAZIONI

☰ → IMPOSTAZIONI

### Connetti

2°	3°	Descrizione
Rete		Consente di configurare la rete del proprio dispositivo.
	Stato rete	Consente di visualizzare lo stato corrente della rete e di Internet.
	Apri Impostazioni di rete	Consente di configurare le impostazioni di rete per connettersi a una rete disponibile.
	Ripristina rete	Consente di ripristinare le impostazioni di rete predefinite di fabbrica.
Gestione dispositivi esterni	Gestione dispositivo di ingresso	Impostare i dispositivi di input (tastiera o mouse) da usare con il display. È possibile aggiungere dispositivi di input e configurare le impostazioni. <ul style="list-style-type: none"><li>• Elenco dispositivi Bluetooth</li><li>• Impostazioni tastiera</li><li>• Impostazioni mouse</li></ul>
	Gestione connessione dispositivo	Consente la connessione alla rete dei dispositivi, come smartphone e tablet, per condividere contenuti con il prodotto. <ul style="list-style-type: none"><li>• Notifica accesso</li><li>• Elenco dispositivi</li></ul>
	Anynet+ (HDMI-CEC)	Attiva o disattiva HDMI-CEC.

---

## Anynet+ (HDMI-CEC)

Anynet+ è una funzione che consente di gestire tutti i dispositivi Samsung collegati che supportano tale sistema utilizzando il telecomando del prodotto Samsung. Il sistema Anynet+ può essere utilizzato solo con dispositivi Samsung dotati di questa funzionalità. Per assicurarsi che il proprio dispositivo Samsung sia dotato di questa funzionalità, verificare se dispone di un logo Anynet+.

- È possibile controllare i dispositivi Anynet+ solo mediante il telecomando e non tramite i tasti del prodotto.
- Il telecomando del prodotto potrebbe non funzionare in determinate condizioni. Se tali condizioni dovessero verificarsi, selezionare di nuovo il dispositivo Anynet+.
- Anynet+ funziona quando lo stato del dispositivo AV che supporta la funzione Anynet+ è impostato su Standby o su On.
- In modalità PIP, Anynet+ funziona solo se è collegato un dispositivo AV come schermo principale. Non funziona se il dispositivo AV è collegato come schermo secondario.
- Anynet+ supporta fino a un totale di 12 dispositivi AV. Si noti che è possibile collegare fino a 3 dispositivi dello stesso tipo.

2°	3°	Descrizione
<b>Nome dispositivo</b>		Cambiare il nome del dispositivo. È il nome che compare sui dispositivi mobile ed i computer collegati alla propria rete.
<b>Impostazioni Apple AirPlay</b>		Usare AirPlay per riprodurre facilmente video, musica e foto dal proprio iPhone, iPad o Mac su Flip.
<b>Impostazioni avanzate</b>	<b>E-mail</b>	<p>Consente di configurare un account di posta elettronica per l'invio di e-mail.</p> <ul style="list-style-type: none"> <li>• <b>Nome server SMTP:</b> Indirizzo server SMTP</li> <li>• <b>Numero porta SMTP:</b> Porta server SMTP</li> <li>• <b>SSL/TLS:</b> Consente di attivare o disattivare la funzione <b>SSL/TLS</b></li> <li>• <b>Autenticazione mittente:</b> Consente di scegliere la modalità di autenticazione da utilizzare quando si inviano e-mail <ul style="list-style-type: none"> <li>- <b>Account personale / Account predefinito / Account personale (LDAP)</b></li> </ul> </li> <li>• <b>Account predefinito:</b> Account SMTP predefinito</li> <li>• <b>Password:</b> Password per l'account SMTP predefinito</li> <li>• <b>E-mail mittente:</b> Indirizzo e-mail del mittente</li> <li>• <b>Indirizzo destinatario:</b> Consente di selezionare dalle opzioni per gestire i contatti di posta elettronica dopo aver inviato correttamente le e-mail <ul style="list-style-type: none"> <li>- <b>Salvataggio automatico / Non salvare / Elimina tutti</b></li> </ul> </li> <li>• <b>Rubrica locale:</b> Consente di importare i contatti da un dispositivo USB o eliminarli. <ul style="list-style-type: none"> <li>- <b>Importa / Elimina</b></li> </ul> </li> </ul> <p> Per ulteriori informazioni, fare riferimento a "<a href="#">Importare i contatti nella Rubrica locale</a>".</p>

## Rubrica locale

### Importare i contatti nella Rubrica locale

Per utilizzare la FLIP **Rubrica locale**, fare prima l'importazione dei contatti da un file CSV utilizzando un dispositivo USB.

1 **Usa LDAP**: Impostare a **Non utilizzare**.

☰ **Menu** → **IMPOSTAZIONI** → **Connetti** → **Impostazioni avanzate** → Digita password → **LDAP** → **Imposta connessione LDAP** → **Usa LDAP** → **Non utilizzare**

2 Configurare i dettagli nel menu **E-mail**.

☰ **Menu** → **IMPOSTAZIONI** → **Connetti** → **Impostazioni avanzate** → Digita password → **E-mail**

3 Modificare e salvare la **Rubrica locale** su un dispositivo USB.

Fare un elenco dei contatti nella seguente struttura e salvarlo nella cartella principale come RecentSearchList.csv.

- Struttura di RecentSearchList.csv (esempio)

emailid1@samsung.com	Nome1	Livello1	Team1	Azienda1
emailid2@samsung.com	Nome2	Livello2	Team2	Azienda2
emailid3@samsung.com	Nome3	Livello3	Team3	Azienda3

4 Collegare il dispositivo USB a FLIP per importare i contatti.

☰ **Menu** → **IMPOSTAZIONI** → **Connetti** → **Impostazioni avanzate** → Digita password → **E-mail** → **Rubrica locale** → **Importa**

✎ Il dispositivo USB e i suoi contenuti non possono essere rilevati correttamente se viene utilizzato un cavo di estensione USB. Gli hub USB non sono supportati.

✎ Non scollegare il dispositivo USB durante il caricamento.

✎ Se vengono collegati più di due dispositivi USB, alcuni potrebbero non essere rilevati.

✎ I dispositivi USB che richiedono maggiore potenza devono essere collegati alla porta USB  (1A) sul retro.

✎ Il file system supporta i formati FAT, exFAT e NTFS.





### Utilizzare i contatti nella Rubrica locale

Ricerca automaticamente e suggerisce da una lista di contatti quando si selezionano uno o più destinatari in  → **ESPORTA** → **E-MAIL**.

✎ Per utilizzare questa funzione, completare l'impostazione dei dettagli nel menu **E-mail**.



### Eliminare i contatti nella Rubrica locale

☰ **Menu** → **IMPOSTAZIONI** → **Connetti** → **Impostazioni avanzate** → Digita password → **E-mail** → **Rubrica locale** → **Elimina**

2°	3°	Descrizione
Impostazioni avanzate	Server di stampa	<p>Consente di configurare il <b>Server di stampa</b> per utilizzare la funzione di stampa.</p> <p> Per ulteriori informazioni, fare riferimento a “Stampa”.</p> <ul style="list-style-type: none"> <li>• <b>Connetti a server</b> <ul style="list-style-type: none"> <li>- <b>Auto</b>: Consente di visualizzare un elenco degli indirizzi IP server dei PC su cui è installato Flip Printing Software, disponibili sulla rete, e selezionarne uno.</li> <li>- <b>Manuale</b>: Consente di immettere l'indirizzo <b>IP server</b> o numero della <b>Server Porta</b> del PC su cui è installato il Flip Printing Software.</li> </ul> </li> <li>• <b>IP server</b>: Consente di immettere l'indirizzo <b>IP server</b> del PC su cui è installato il Flip Printing Software.</li> <li>• <b>Server Porta</b>: Consente di immettere il numero della <b>Server Porta</b> del PC su cui è installato Flip Printing Software.</li> </ul>
	Unità di rete	<p>Consente di aggiungere o modificare gli account delle unità di rete. Se non si riesce a connettersi all'unità di rete, aggiornare SAMBA sul PC all'ultima versione.</p> <ul style="list-style-type: none"> <li>• <b>Aggiungi account</b>: Consente di aggiungere nuovi account di unità di rete. Solamente Samba può essere aggiunto all'unità di rete.</li> </ul> <p> È supportato SAMBA 2.0 o versione successiva. Se non si riesce a connettersi all'unità di rete, aggiornare SAMBA all'ultima versione.</p> <p> Per registrare l'account di un'unità di rete, è necessario inserire i dati relativi nei campi <b>Indirizzo</b>, <b>Nome utente</b>, e <b>Password</b>.</p> <ul style="list-style-type: none"> <li>- <b>Indirizzo</b>: //indirizzo IP computer/nome cartella condivisa <ul style="list-style-type: none"> <li> Quando si immette un indirizzo, assicurarsi di utilizzare / invece di ₩ e \.</li> <li>Ad esempio, se si condivide una cartella denominata "cartellacondivisa" su un PC con indirizzo IP12.34.56.789, digitare "//12.34.56.789/cartellacondivisa" come indirizzo.</li> </ul> </li> <li>- <b>Nome utente</b>: Un account Windows dotato delle autorizzazioni per la cartella condivisa <ul style="list-style-type: none"> <li> Quando si immette un dominio, assicurarsi di utilizzare ₩ oppure \.</li> <li>Ad esempio, NomeDominio₩AccountWindows</li> </ul> </li> <li>- <b>Password</b>: la password impostata per l'account Windows</li> </ul> <ul style="list-style-type: none"> <li>• <b>Modifica account</b>: Consente di modificare gli account delle unità di rete.</li> </ul>

2°	3°	Descrizione
Impostazioni avanzate	LDAP	<p>Configurare la connessione <b>LDAP</b> o configurare le query al server LDAP connesso.</p> <ul style="list-style-type: none"> <li>• <b>Imposta connessione LDAP</b>            Consente di configurare una nuova connessione <b>LDAP</b>.           <ul style="list-style-type: none"> <li>- <b>Usa LDAP</b>: se usare o meno <b>LDAP</b></li> <li>- <b>Importa valore di configurazione</b>: È possibile recuperare le seguenti impostazioni dal file LDAPConnectionConfig.txt archiviato nella USB (esclusa la <b>Password</b>)               <ul style="list-style-type: none"> <li>✎ Per ulteriori informazioni, fare riferimento a <a href="#">“Come creare un file di testo per l’uso di LDAP”</a>.</li> </ul> </li> <li>- <b>Authentication Type: Kerberos, Anonimo o Di base</b> qualunque sia supportato dal server LDAP</li> <li>- <b>User ID</b>: DN (Nome distinto) dello <b>ID utente</b> utilizzato nel server LDAP.               <ul style="list-style-type: none"> <li>✎ Il formato dello <b>ID utente</b> è conforme al formato DN di <b>LDAP</b>. e.g. cn=admin, dc=myldap, dc=com</li> </ul> </li> <li>- <b>Password</b>: Password utilizzata per l'autenticazione del server LDAP</li> <li>- <b>Server Address</b>: IP o URL del server LDAP</li> <li>- <b>Server Port Number</b>: Numero di porta del server LDAP</li> <li>- <b>DN di base</b>: DN di base che deve essere utilizzato per la ricerca nel DIT (Directory Information Tree) in fase di connessione a <b>LDAP</b></li> <li>- <b>SSL/TLS</b>: Se usare o meno <b>SSL/TLS</b> <ul style="list-style-type: none"> <li>✎ Quando <b>SSL/TLS</b> è impostato su <b>Usa</b>, la comunicazione crittografata dei dati è abilitata.</li> </ul> </li> <li>- <b>Use Untrusted Certificates</b>: Se autorizzare o meno certificati non attendibili</li> </ul> </li> <li>✎ Il menu riportato di seguito si attiva quando si imposta <b>Tipo di autenticazione</b> su <b>Kerberos</b>.           <ul style="list-style-type: none"> <li>✎ <b>Kerberos Realm</b>: Dati <b>Kerberos</b> Realm</li> <li>✎ <b>KDC Host</b>: URL Host KDC</li> <li>✎ <b>KDC Port</b>: Numero porta Host KDC</li> </ul> </li> </ul>



2°	3°	Descrizione
Impostazioni avanzate	LDAP	<ul style="list-style-type: none"> <li>• <b>Configurazione query LDAP</b> Consente di impostare la query del server LDAP connesso.               <ul style="list-style-type: none"> <li>- <b>UID</b>: Consente di modificare l'<b>ID utente</b> utilizzato in LDAP.</li> <li>- <b>E-mail</b>: Consente di modificare l'<b>E-mail</b> utilizzata in LDAP.</li> <li>- <b>Nome</b>: Consente di modificare il nome utente (nome comune) utilizzato in LDAP.</li> <li>- <b>Cognome</b>: Consente di modificare il cognome dell'utente utilizzato in LDAP.</li> <li>- <b>Posizione</b>: Consente di modificare il titolo usato in LDAP.</li> <li>- <b>Nome società</b>: Consente di modificare il nome dell'azienda utilizzato in LDAP.</li> <li>- <b>Reparto</b>: Consente di modificare il nome del reparto utilizzato in LDAP.</li> <li>- <b>Usa Query personalizzata</b>: Consente il recupero della query definita dall'utente dal file LDAPQuery.txt (con distinzione tra maiuscole e minuscole) memorizzata nella USB.</li> </ul> </li> </ul> <p> Per ulteriori informazioni, fare riferimento a <a href="#">“Come creare un file di testo per l’uso di LDAP”</a>.</p> <p> Quando il mapping non corrisponde, il risultato della ricerca non include gli attributi.</p>
	Imp. di rete del server	<p>Configurare la connessione di rete del server e le funzioni correlate.</p> <ul style="list-style-type: none"> <li>• <b>Connetti a server</b>: Consente di connettersi al server MagicInfo.</li> <li>• <b>Accesso server</b>: Permette o nega l'accesso al server MagicInfo.</li> <li>• <b>Server Proxy</b>: Consente di configurare la connessione al server proxy e le relative funzioni.</li> </ul>
	Gestione certificato	<p>Consente di gestire i file di certificato per il dispositivo in uso.</p> <ul style="list-style-type: none"> <li>• <b>Certificato dell'app</b>: Consente di visualizzare e gestire i certificati di applicazione installati sul dispositivo in uso. Collegare un'unità flash USB contenente i certificati per installarli sul dispositivo in uso.</li> <li>• <b>Certificato Wi-Fi</b>: Consente di gestire i certificati installati sul dispositivo in uso. Collegare un'unità flash USB contenente i certificati per installarli sul dispositivo in uso.</li> </ul>

---

## Come creare un file di testo per l'uso di LDAP

La configurazione di LDAP consiste sostanzialmente in un gran numero di frasi lunghe.

Durante la configurazione LDAP, è possibile recuperare FLIP utilizzando il file di testo al fine di prevenire i refusi ed effettuare un'impostazione batch.

 La digitazione del nome e del contenuto del file deve prevedere la distinzione tra maiuscole e minuscole ai fini di un funzionamento corretto.

- Formato di LDAPConnectionConfig.txt

### (1) Esempio del file di testo

User ID=cn=Manager, dc=example, dc=com

Server Address=123.456.789.012

Server Port Number=12345

Base DN=dc=samsung, dc=example, dc=com

SSL/TLS=Don't Use

Use Untrusted Certificates=Don't Use

Authentication Type=Basic

Kerberos Realm=MYLDAP.COM

KDC Host=krb1.myldap.com

KDC Port=88

### (2) Assegnazione dei valori (VAL) per ciascuna chiave

User ID: Digitare l'ID utente.

Server Address: Digitare l'IP o l'URL del server LDAP.

Server Port Number: Digitare la porta del server LDAP.

SSL/TLS: Digitare Use o Don't Use.

Use Untrusted Certificates: Digitare Use o Don't Use.

Authentication Type: Digitare Di Basic o Anonymous.

- Questi tre elementi saranno aggiunti selezionando la verifica di tipo Kerberos.

Kerberos Realm: Compilare il campo Kerberos (esempio: MYLDAP.LDAP)

KDC Host: Digitare l'URL dell'host KDC (esempio: krb1.myldap.com)

KDC Port: Digitare la porta dell'host KDC (esempio: 88)

 Selezionando l'uso della verifica di tipo Kerberos, usare l'ID utente Kerberos originale come ID utente al posto dell'ID utente nel formato DN (Distinguished Name). (Esempio: Mirko)

---

- Formato di LDAPQuery.txt

- (1) Esempio del file di testo

- UID=uid

- Email=mail

- Name=cn

- Last Name=sn

- Position=title

- Company Name=o

- Department=departmentNumber

- Query=((mail=\*<A>\*)(cn=\*<A>\*))

- (2) Assegnazione dei valori (VAL) per ciascuna chiave

- 1) Parte di mapping (tutte le righe tranne l'ultima)

- Include tutte le righe tranne l'ultima nel seguente ordine: **UID, E-mail, Nome, Cognome, Posizione, Nome società** e **Reparto**.

- I valori sono mappati nel seguente modo.

- Sulla sinistra della sintassi "=" c'è il nome che viene visualizzato nel menu **Configurazione query LDAP** (anche questo sulla sinistra) e mappato ai valori sulla destra di "=" (gli attuali attributi del server LDAP).

- È possibile scegliere attributi per cambiare i valori. Per esempio, si possono cambiare i valori sulla destra senza cambiare i valori sulla sinistra.

- 2) Parte Query

- <A> è la Keyword utilizzata per una ricerca.







- La sintassi della Usa Query personalizzata è conforme alla regola della Query LDAP escludendo <A>.



- Ad esempio, quando <A> è inclusa nell'attributo mail o cn, la creazione può avvenire come illustrato di seguito.

- Query=((mail=\*<A>\*)(cn=\*<A>\*))

## Sistema

2°	3°	Descrizione
Lingua		Consente di modificare le impostazioni della <b>Lingua</b> .
Rotoli	Salvataggio automatico	Consente di salvare automaticamente tutti i dati.
	Elimina tutti	Consente di eliminare tutti i dati dal dispositivo, compresi i dati bloccati.
	Periodo eliminazione completa	Impostare un intervallo di ripristino nel quale tutti i dati nella memoria interna verranno eliminati normalmente.
Ora		Consente di configurare diverse impostazioni relative all'orario.
	Imposta Ora	Consente di impostare la data e l'ora correnti.
	DST	Consente di regolare l'orologio per l'ora legale. ✎ <b>Data inizio</b> , <b>Data fine</b> e <b>Offset orario</b> sono abilitate solo se <b>DST</b> è impostato su <b>On</b> .
Cambia PIN		Consente di modificare il proprio codice PIN a 6 cifre. ✎ Il numero PIN predefinito è 000000. ✎ Modificare il PIN per garantire la sicurezza del dispositivo.
Uscita audio		Seleziona gli altoparlanti per l'uscita audio. • <b>Altoparlante Flip / Uscita audio / Elenco altoparlanti Bluetooth</b> ✎ Se il dispositivo audio Bluetooth non supporta la funzione AVC (Automatic Volume Control) è necessario regolare il volume direttamente sul dispositivo Bluetooth.
Feedback audio		Seleziona il volume del feedback audio per alcune opzioni (Acquisisci, Unisci a rotolo, ecc.) • <b>Off / Basso / Medio / Alto</b>

2°	3°	Descrizione
<b>Impostazioni avanzate</b>		<p>È possibile configurare le impostazioni avanzate, tra cui <b>Blocco USB</b> e <b>Blocco rete</b>. Digitare il codice PIN di 6 cifre. Il numero PIN predefinito è "000000".</p> <p> Se si desidera modificare il codice PIN, utilizzare la funzionalità <b>Cambia PIN</b>.</p> <p> Modificare il PIN per garantire la sicurezza del dispositivo.</p>
	<b>Screen saver</b>	Impostare lo screen saver. È possibile utilizzare l'immagine selezionata come screen saver personalizzato.
	<b>Blocco Contr. tocco</b>	<p>Eseguire <b>Blocco Contr. tocco</b>.</p> <p> Toccare e tenere premuto lo schermo per sbloccare lo <b>Blocco Contr. tocco</b>.</p>
	<b>Blocco USB</b>	<p>Consente di impostare un <b>Blocco USB</b>. In seguito alla configurazione, il dispositivo verrà riavviato per applicare le impostazioni.</p> <ul style="list-style-type: none"> <li>• <b>Off / Sola lettura / On</b></li> </ul>
	<b>Blocco rete</b>	Blocca l'accesso di reti esterne.
	<b>Blocco del monitoraggio dello schermo</b>	Impedire alle immagini dello schermo di essere monitorate dal server MagicINFO.
	<b>Spegnim. autom.</b>	Scegliere dopo quanto tempo di inattività si desidera che lo schermo si spenga.
	<b>Aliment. modulo PC</b>	<p>Si accende o si spegne per sincronizzarsi con OPS Power quando l'alimentazione è accesa o spenta.</p> <ul style="list-style-type: none"> <li>• <b>Accensione sincron.:</b> Quando si accende il display Flip, si accende automaticamente anche il modulo PC.</li> <li>• <b>Spegnimento sincron.:</b> Quando si spegne il display Flip, si spegne automaticamente anche il modulo PC.</li> </ul> <p> Questa funzione è disponibile solo per i file WM75B/WM85B.</p>
	<b>Nessun segnale/nessuna interazione Spegnimento</b>	È possibile risparmiare energia spegnendo il dispositivo qualora non si riceva alcun segnale/attività da alcuna sorgente.
	<b>Ottimizzazione della luminosità</b>	<p>È possibile regolare automaticamente la luminosità dell'immagine in base al livello di illuminazione dell'ambiente.</p> <p> Questa funzione è disponibile solo per i file WM75B/WM85B.</p>
	<b>Luminosità minima</b>	<p>Impostare la luminosità minima per lo schermo. Questa funzione è abilitata solo se il relativo valore è inferiore a quello impostato nell'impostazione <b>Retroilluminazione</b> del menu <b>Immagine</b>.</p> <p> Questa funzione è disponibile solo per i file WM75B/WM85B.</p>
	<b>Controllo remoto dell'alimentazione</b>	Attiva o disattiva il <b>Controllo remoto dell'alimentazione</b> . Se si attiva questa funzione, la connessione di rete viene mantenuta quando il prodotto è disattivato.

2°	3°	Descrizione
Impostazioni avanzate	Impostazioni di gestione remota	<p>Impostare per collegare e controllare il Flip da remoto da altri dispositivi.</p> <ul style="list-style-type: none"> <li>• <b>Gestione remota:</b> Impedisce l'accesso al prodotto ad altri dispositivi sulla rete.</li> <li>• <b>ID dispositivo:</b> Imposta un numero di ID univoco.</li> <li>• <b>Cavo di connessione PC:</b> Seleziona il tipo di cavo usato per collegare il prodotto a un PC.</li> <li>• <b>Protocollo sicuro:</b> Stabilisce un protocollo di sicurezza tra il prodotto e altri dispositivi.</li> </ul>
	Acquisizione PIP	<p>Attivare o disattivare la funzione di acquisizione PIP.</p> <p> Il contenuto di HDCP non verrà visualizzato sullo schermo se <b>Acquisizione PIP</b> è impostato su <b>On</b>.</p>
	Attiva impostazione Origine	<p>Impostare la sorgente predefinita (o app) all'accensione. Con questa impostazione è possibile attivare Rotolo o Sorgente (o app) all'accensione.</p>
	Commut. autom. Sorgente	<p>Impostare <b>Commut. autom. Sorgente</b>. Se si attiva questa funzione, vengono visualizzate automaticamente le nuove sorgenti collegate.</p> <p> Nuovi dispositivi sorgenti collegati entro 20 secondi dall'accensione del prodotto potrebbero non essere visualizzati automaticamente.</p>
	Dimensioni predefinite schermata PIP	<p>Consente di impostare le dimensioni predefinite della schermata PIP.</p> <ul style="list-style-type: none"> <li>• <b>Pieno schermo / Schermo parziale</b></li> </ul>
	Modifica Workspace	<p>È possibile aggiungere il proprio URL al Workspace Samsung.</p>
	Impostazioni utilità di avvio URL	<p>Impostare il Launcher URL.</p> <ul style="list-style-type: none"> <li>• <b>Installa applicazione Web:</b> Installare l'applicazione web digitando un indirizzo.</li> <li>• <b>Installa da dispositivo USB:</b> Consente di installare l'applicazione Web da un dispositivo di archiviazione USB.</li> <li>• <b>Disinstal.:</b> Consente di rimuovere l'applicazione Web installata.</li> <li>• <b>Impostazione timeout:</b> Consente di impostare il periodo di timeout per la connessione all'URL.</li> <li>• <b>Modalità sviluppatore:</b> Selezionare per impostare la modalità sviluppatore.</li> </ul>
	Clona prodotto	<p>Consente di esportare le impostazioni di questo dispositivo o importarne da altri dispositivi.</p>
	Auto diagnosi	<p>Eseguire l'auto diagnosi nel server email, LDAP o di stampa.</p> <p> È possibile scaricare su un dispositivo USB collegato al prodotto i rapporti di diagnosi automatica con informazioni su e-mail, LDAP, server di stampa e altre informazioni.</p>
	Avvia configurazione	<p>Completare la procedura di configurazione iniziale così come è stata eseguita al primo utilizzo di questo prodotto.</p>
Configurazione automatica	<p>Impostare il dispositivo mediante Tizen Business Manager. Prima di usare <b>Configurazione automatica</b>, registrare il dispositivo in Tizen Business Manager.</p>	





# Immagine

2°	3°	Descrizione																																		
<b>Retroilluminazione</b>		Consente di regolare il livello di luminosità della retroilluminazione in base alle proprie preferenze. Il livello massimo di luminosità è 100.																																		
<b>Temperatura colore</b>		Consente di impostare la temperatura del colore. Il valore e la temperatura aumentano in contemporanea, quindi la percentuale del colore blu cresce. (Gamma: 2800K - 16000K)																																		
<b>Bilan bianco</b>	<b>R-Gain/G-Gain/B-Gain/R-Offset / G-Offset / B-Offset / Reset</b>	Consente di regolare la temperatura del colore dell'immagine affinché gli oggetti bianchi risultino più luminosi.																																		
<b>Segnale di ingresso Plus</b>		<p>Espande l'intervallo di segnale di ingresso per le connessioni HDMI.</p> <ul style="list-style-type: none"> <li>• Premere <b>HDMI 1</b> o <b>HDMI 2</b> per attivare o disattivare <b>Segnale di ingresso Plus</b> la sorgente selezionata.</li> </ul> <p> Supporta risoluzioni fino a 3840 x 2160 @ 60 Hz con espansione <b>Segnale di ingresso Plus</b> attivata. Supporta risoluzioni fino a 3840 x 2160 @ 30 Hz con espansione <b>Segnale di ingresso Plus</b> attivata.</p> <h3><u>Risoluzioni supportate per i segnali in ingresso UHD</u></h3> <p>Verificare le risoluzioni supportate per la ricezione di segnali di ingresso UHD.</p> <ul style="list-style-type: none"> <li>• Risoluzione: 3840 x 2160p, 4096 x 2160p</li> </ul> <p>Se l'opzione <b>Segnale di ingresso Plus</b> è disattivata.</p> <table border="1"> <thead> <tr> <th>Frame rate (fps)</th> <th>Profondità colore / Chroma Sampling</th> <th>RGB 4:4:4</th> <th>YCbCr 4:4:4</th> <th>YCbCr 4:2:2</th> <th>YCbCr 4:2:0</th> </tr> </thead> <tbody> <tr> <td>50 / 60</td> <td>8 bit</td> <td>-</td> <td>-</td> <td>-</td> <td>0</td> </tr> </tbody> </table> <p>Se <b>Segnale di ingresso Plus</b> è attivata.</p> <table border="1"> <thead> <tr> <th>Frame rate (fps)</th> <th>Profondità colore / Chroma Sampling</th> <th>RGB 4:4:4</th> <th>YCbCr 4:4:4</th> <th>YCbCr 4:2:2</th> <th>YCbCr 4:2:0</th> </tr> </thead> <tbody> <tr> <td rowspan="3">50 / 60</td> <td>8 bit</td> <td>0</td> <td>0</td> <td>0</td> <td>0</td> </tr> <tr> <td>10 bit</td> <td>-</td> <td>-</td> <td>0</td> <td>0</td> </tr> <tr> <td>12 bit</td> <td>-</td> <td>-</td> <td>0</td> <td>0</td> </tr> </tbody> </table>	Frame rate (fps)	Profondità colore / Chroma Sampling	RGB 4:4:4	YCbCr 4:4:4	YCbCr 4:2:2	YCbCr 4:2:0	50 / 60	8 bit	-	-	-	0	Frame rate (fps)	Profondità colore / Chroma Sampling	RGB 4:4:4	YCbCr 4:4:4	YCbCr 4:2:2	YCbCr 4:2:0	50 / 60	8 bit	0	0	0	0	10 bit	-	-	0	0	12 bit	-	-	0	0
Frame rate (fps)	Profondità colore / Chroma Sampling	RGB 4:4:4	YCbCr 4:4:4	YCbCr 4:2:2	YCbCr 4:2:0																															
50 / 60	8 bit	-	-	-	0																															
Frame rate (fps)	Profondità colore / Chroma Sampling	RGB 4:4:4	YCbCr 4:4:4	YCbCr 4:2:2	YCbCr 4:2:0																															
50 / 60	8 bit	0	0	0	0																															
	10 bit	-	-	0	0																															
	12 bit	-	-	0	0																															

2°	3°	Descrizione
<b>Livello di nero HDMI</b>		<p>Consente di regolare il livello di nero in modo tale da ottimizzare la luminosità e il contrasto dell'immagine HDMI.</p> <p> Questa funzione è disponibile solamente quando il prodotto è collegato a un PC tramite un cavo HDMI e la finestra Origine è attiva.</p>
<b>Preferenza USB-C</b>		È possibile selezionare DP Alt Mode 1 (supporta fino a UHD 60 Hz) o DP ALT Mode 2 (supporta fino a UHD 30 Hz).
<b>Reimposta immagine</b>		Consente di ripristinare tutte le impostazioni delle immagini sui valori predefiniti.



## Supporto

2°	3°	Descrizione
Aggiornamento software		Consente di aggiornare il software installato sul prodotto.
	Aggiorna ora	<p>Consente di aggiornare il software scaricando i file di aggiornamento.</p> <ul style="list-style-type: none"> <li>- Aggiornamento online               <ul style="list-style-type: none"> <li> Richiede una connessione Internet.</li> </ul> </li> <li>- Aggiornamento tramite dispositivo USB               <p>Dopo aver scaricato il file di aggiornamento dal sito Web di Samsung e averlo memorizzato su un dispositivo USB, per avviare l'aggiornamento collegare il dispositivo USB al prodotto.</p> <ul style="list-style-type: none"> <li> Assicurarsi di salvare i file di aggiornamento in una cartella principale.</li> </ul> </li> </ul> <ul style="list-style-type: none"> <li>• <b>Versione corrente:</b> è la versione software già installata nel prodotto.</li> </ul>
	Aggiornamento automatico	<p>Consente di avviare automaticamente gli aggiornamenti software allo spegnimento del dispositivo.</p> <ul style="list-style-type: none"> <li> Richiede una connessione Internet.</li> </ul>
Applicazioni		<p>Gestire ed aggiornare le applicazioni. Per usare il menu <b>Apps</b>, accettare i <b>Termini e condizioni</b>. Controllare le informazioni dettagliate della app e reinstallarla qualora non funzione correttamente.</p>
Termini e condizioni		È possibile visualizzare i Terms & Conditions e la Privacy Policy.
Contattare Samsung		<p>Informazioni di contatto per l'assistenza al dispositivo.</p> <ul style="list-style-type: none"> <li> Accedere a <b>Contattare Samsung</b> e reperire il <b>Codice modello</b> e la <b>Versione software</b> del prodotto.</li> </ul>
Azzerare tutto		Consente di inizializzare tutti gli elementi dell'intero menu.

# Capitolo 07

## Guida alla risoluzione dei problemi

### Problemi e soluzioni

🔧 Verificare il prodotto come segue prima di contattare un Centro di assistenza Samsung. Se il problema persiste, contattare il Customer Service Center Samsung.

Problema con la finestra di origine (HDMI)	
Quando il prodotto e il PC sono collegati con un cavo HDMI, tutti i quattro lati dello schermo presentano uno spazio vuoto.	Gli spazi vuoti visualizzati sullo schermo non hanno nulla a che fare con il prodotto.
	Gli spazi vuoti sullo schermo sono causati dal PC o dalla scheda grafica. Per risolvere questo problema, regolare la dimensione dello schermo nelle impostazioni HDMI della scheda grafica.
	Se nel menu delle impostazioni della scheda grafica non vi sono opzioni per la regolazione della dimensione dello schermo, aggiornare il driver della scheda grafica all'ultima versione disponibile (contattare il produttore del computer o della scheda grafica per ulteriori dettagli sulle modalità di regolazione delle impostazioni dello schermo).
Le immagini a schermo appaiono distorte.	Controllare il cavo di collegamento. La compatibilità non è garantita se si utilizza un cavo non fornito da Samsung.
Lo schermo non è limpido. Lo schermo è sfuocato.	Impostare la risoluzione e la frequenza sui valori consigliati.
Lo schermo appare instabile e mosso.	Verificare che la risoluzione e la frequenza del PC e della scheda grafica siano impostate entro valori compatibili con il prodotto. Quindi, se necessario modificare le impostazioni dello schermo facendo riferimento a <a href="#">Modalità di timing predefinite</a> .
Ci sono ombre o immagini residue sullo schermo.	
Il bianco non è visualizzato correttamente.	Accedere a <b>Immagine</b> e regolare le impostazioni del <b>Bilan bianco</b> .
Il prodotto si spegnerà automaticamente.	Accertare che il cavo di alimentazione sia collegato correttamente al prodotto e alla presa di alimentazione.

Problema con la finestra di origine (HDMI)	
La visualizzazione dello schermo non sembra normale.	Il contenuto codificato di un video potrebbe far apparire lo schermo corrotto in scene con oggetti che si muovono velocemente, come in un evento sportivo o in un video d'azione.
	Un basso livello del segnale o una bassa qualità dell'immagine potrebbero far apparire lo schermo corrotto. Non si tratta di un difetto del prodotto.
	Un dispositivo mobile a una distanza di un metro di raggio potrebbe causare delle interferenze sui prodotti analogici e digitali.
La luminosità e il colore non sembrano normali.	Dal menu, selezionare ☰ <b>Menu</b> → <b>IMPOSTAZIONI</b> → <b>Immagine</b> → <b>Reimposta immagine</b> per tentare di resettare lo schermo.
Lo schermo sembra instabile e poi si blocca.	Lo schermo può bloccarsi quando si utilizza una risoluzione diversa da quella consigliata o se il segnale non è stabile. Per risolvere il problema, modificare la risoluzione del PC portandola alla risoluzione consigliata.
Non è possibile visualizzare lo schermo a schermo intero.	Se la finestra di origine è impostata nella modalità schermo intero mentre il prodotto è orientato verticalmente, viene visualizzata una barra nera in alto e in basso. Passare all'orientamento orizzontale, quindi impostare la finestra Origine in modalità schermo intero.

Problemi audio	
Non viene riprodotto alcun audio.	Controllare il volume.
Il volume è troppo basso.	Regola il volume.
	Se il volume è ancora troppo basso dopo averlo alzato al massimo livello, regolare il volume sulla scheda audio del PC o sul programma software.
Il video è disponibile ma non c'è l'audio.	Se è collegato un cavo HDMI o DP, controllare le impostazioni dell'uscita audio sul PC.
	Se è in uso un dispositivo sorgente <ul style="list-style-type: none"> <li>Controllare le impostazioni dell'uscita audio per il dispositivo sorgente (ad esempio, se il monitor è collegato all'HDMI potrebbe essere necessario modificare l'opzione audio del dispositivo di output video passando a HDMI).</li> </ul>
	Ricollegare il cavo di alimentazione al dispositivo, poi riavviare il dispositivo.
Si avvertono delle interferenze dagli altoparlanti.	Un livello basso del segnale può essere la causa di un audio danneggiato.
Si sente l'audio quando il volume è disattivato.	Le impostazioni audio per gli altoparlanti principali sono separate dagli altoparlanti interni sul prodotto. La modifica o la disattivazione del volume sul prodotto non influisce sull'amplificatore (decoder) esterno.

Problemi della funzione di tocco	
È possibile toccare le icone ma non i disegni.	Utilizzare la penna specifica del prodotto fornita in dotazione.
Il touch non funziona quando viene utilizzato il collegamento HDMI.	<p>Verificare che la porta <b>TOUCH</b> sul prodotto sia collegata ad una porta USB del PC mediante il cavo USB fornito in dotazione.</p> <ul style="list-style-type: none"> <li>WM55B/WM65B <ul style="list-style-type: none"> <li>HDMI o DP → TOUCH sul retro del prodotto</li> <li>HDMI 2 → TOUCH sulla barra</li> </ul> </li> <li>WM75B/WM85B <ul style="list-style-type: none"> <li>HDMI 1 or DP → TOUCH sul retro del prodotto</li> <li>HDMI 2 → TOUCH sulla barra</li> </ul> </li> </ul>
Uso due penne, ma non funzionano correttamente.	Assicurarsi che ci sia sufficiente spazio tra le due penne durante il multi-touching.
La funzione tocco dello schermo non funziona correttamente, ad esempio la risposta è lenta o non precisa.	Assicurarsi che sulla superficie dello schermo non siano presenti sostanze estranee.
	Verificare che lo schermo non sia rotto.
	Assicurarsi che il prodotto non sia esposto alla luce diretta del sole.
	Quando si accende il prodotto dopo averlo spento, non toccare lo schermo, poiché per 5 secondi viene eseguita la taratura della funzione tocco.

Problemi con Anynet+	
Mancato funzionamento di Anynet+	Verificare se il dispositivo è un dispositivo Anynet+. Il sistema Anynet+ supporta solo dispositivi Anynet+.
	Verificare se il cavo di alimentazione del dispositivo Anynet+ è collegato correttamente.
	Verificare i collegamenti di video, audio e cavo HDMI del dispositivo Anynet+.
	Verificare se <b>Anynet+ (HDMI-CEC)</b> è impostato su <b>On</b> in <b>Menu</b> → <b>IMPOSTAZIONI</b> → <b>Gestione dispositivi esterni</b> .
	Verificare se il telecomando è compatibile con Anynet+.
	Anynet+ non funziona in determinate situazioni. (configurazione iniziale)
	Se il cavo HDMI è stato rimosso e successivamente ricollegato, assicurarsi di cercare di nuovo i dispositivi o spegnere e riaccendere il prodotto.
	Verificare se la funzione Anynet+ del dispositivo Anynet+ sia attiva.
Si desidera avviare Anynet+.	Verificare se il dispositivo Anynet+ è correttamente collegato al prodotto e verificare se <b>Anynet+ (HDMI-CEC)</b> è impostato su <b>On</b> nel menu <b>Menu</b> → <b>IMPOSTAZIONI</b> → <b>Gestione dispositivi esterni</b> .
Si desidera uscire da Anynet+.	Premere il tasto <b>SOURCE</b> sul telecomando del prodotto e selezionare un dispositivo non Anynet+.
Sullo schermo viene visualizzato il messaggio <b>“Disconnessione dispositivo Anynet+...”</b> .	Non è possibile utilizzare il telecomando quando si sta configurando il sistema Anynet+ o si sta passando a una modalità di visualizzazione.
	Utilizzare il telecomando dopo il completamento della configurazione Anynet+ mediante il prodotto o al termine del passaggio a Anynet+.
Il dispositivo Anynet+ non esegue la riproduzione.	Non è possibile utilizzare la funzione di riproduzione durante la configurazione iniziale.
Il dispositivo collegato non è visualizzato.	Verificare se il dispositivo supporta o meno le funzioni Anynet+.
	Verificare il corretto collegamento del cavo HDMI.
	Verificare se <b>Anynet+ (HDMI-CEC)</b> è impostato su <b>On</b> in <b>Menu</b> → <b>IMPOSTAZIONI</b> → <b>Gestione dispositivi esterni</b> .
	Cercare di nuovo i dispositivi Anynet+.
	Anynet+ richiede un collegamento HDMI. Assicurarsi che il dispositivo sia collegato al prodotto mediante un cavo HDMI.
	Alcuni cavi HDMI potrebbero non supportare le funzioni Anynet+.
	Se la connessione è stata terminata a causa di un'interruzione dell'alimentazione o se il cavo HDMI è stato scollegato, ripetere la scansione del dispositivo.

Altro problema	
Il prodotto odora di plastica.	L'odore di plastica è normale e scompare col tempo.
Sui bordi del prodotto sono presenti piccole particelle.	Le particelle fanno parte del design del prodotto. Il prodotto non è difettoso.
Quando si cerca di modificare la risoluzione del PC, compare il messaggio "La risoluz. definita non è attualm. supportata."	Il messaggio "La risoluz. definita non è attualm. supportata." compare se la risoluzione della sorgente di ingresso supera la risoluzione massima del display. Per risolvere il problema, modificare la risoluzione del PC portandola a una risoluzione supportata sul prodotto.
Non c'è audio dagli altoparlanti in modalità HDMI quando è collegato un cavo DVI-HDMI.	I cavi DVI non trasmettono i dati audio.
<b>Livello di nero HDMI</b> non funziona correttamente su un dispositivo HDMI con uscita YCbCr.	Questa funzione è operativa solo quando il segnale HDMI del dispositivo esterno è RGB.
Manca l'audio in modalità HDMI.	I colori dell'immagine visualizzati potrebbero non sembrare normali. Il video o l'audio potrebbero non essere disponibili. Ciò può verificarsi se è collegato al prodotto un dispositivo sorgente che supporta solo una versione obsoleta dello standard HDMI.

# Capitolo 08

## Specifiche

### Generale

Nome modello		WM55B	WM65B	WM75B	WM85B
Pannello	Dimensioni	Classe 55 (54,6 pollici / 138,7 cm)	Classe 65 (64,5 pollici / 163,9 cm)	Classe 75 (74,5 pollici / 189,3 cm)	Classe 85 (84,5 pollici / 214,7 cm)
	Area di visualizzazione	1209,6 mm (O) x 680,4 mm (V)	1428,48 mm (O) x 803,52 mm (V)	1650,24 mm (O) x 928,26 mm (V)	1872,0 mm (O) x 1053,0 mm (V)
Sincronizzazione (Spec. Pannello)	Frequenza orizzontale	30 – 81 kHz			
	Frequenza verticale	48 – 75 Hz			
Risoluzione	Risoluzione ottimale	3840 x 2160			
	Risoluzione massima				
Alimentazione		AC100-240V~ 50/60Hz Vedere l'etichetta sul retro del prodotto poiché la tensione standard può variare a seconda del paese.			
Caratteristiche ambientali	Funzionamento	Temperatura : 0 °C – 40 °C (32 °F – 104 °F) * Per l'installazione dell'alloggiamento, mantenere la temperatura interna al di sotto dei 40 °C. Umidità : 10% – 80%, senza condensa			
	Immagazzinamento	Temperatura : -20°C – 45 °C (-4 °F – 113 °F) Umidità : 5% – 95%, senza condensa * Valide prima del disimballaggio del prodotto.			

 **Frequenza orizzontale:**  
Il tempo impiegato per eseguire la scansione di una singola riga da sinistra a destra dello schermo è denominato ciclo orizzontale. Al contrario, il numero reciproco di un ciclo orizzontale è denominato frequenza orizzontale. La frequenza orizzontale è misurata in kHz.

 **Frequenza verticale:**  
Il prodotto visualizza una singola immagine più volte al secondo (come una lampada a fluorescenza) per visualizzare ciò che l'utente vede a schermo. La frequenza di visualizzazione di una singola immagine al secondo è denominata frequenza verticale o velocità di aggiornamento. La frequenza verticale è misurata in Hz.



- 
- ✎ Per la natura del processo di fabbricazione di questo prodotto, è possibile che circa 1 pixel per milione (1 ppm) appaia più luminoso o più scuro del normale sul pannello. Ciò non influenza in alcun modo le prestazioni del prodotto.
  - ✎ Questo prodotto può essere impostato solo su una risoluzione per ogni formato di schermo allo scopo di ottenere una qualità di immagine ottimale a seconda del tipo di pannello. Utilizzando una risoluzione diversa da quella specificata, la qualità dell'immagine può risultare degradata. Per evitare questo inconveniente, si consiglia di selezionare la risoluzione ottimale specificata per il proprio prodotto.
  - ✎ Per le specifiche dettagliate del dispositivo, visitare il sito Web Samsung.
  - **Solo Europa (solo WM55B/WM65B)**

Per accedere alle informazioni energetiche riguardanti questo prodotto nel European Product Registry for Energy Labelling (EPREL), accedere a [https://eprel.ec.europa.eu/qr/\\*\\*\\*\\*\\*](https://eprel.ec.europa.eu/qr/*****) dove \*\*\*\*\* è il numero di registrazione EPREL del prodotto. Il numero di registrazione è reperibile nell'etichetta energetica del prodotto.

## Modalità di timing predefinite

Lo schermo verrà automaticamente regolato se un segnale appartenente alle seguenti modalità di segnale standard viene trasmesso dal PC. Se i segnali trasmessi dal PC variano rispetto alla modalità standard, la schermata potrebbe non essere visualizzata. In tal caso, modificare le impostazioni come illustrato nella tabella seguente consultando il manuale utente della scheda grafica.

Risoluzione	Frequenza orizzontale (kHz)	Frequenza verticale (Hz)	Pixel clock (MHz)	Polarità sincr.		Porta	
				O	V	HDMI	DISPLAYPORT/USB TIPO C
IBM, 720 x 400	31,469	70,087	28,322	-	+	O	O
MAC, 640 x 480	35,000	66,667	30,240	-	-	O	O
MAC, 832 x 624	49,726	74,551	57,284	-	-	O	O
MAC, 1152 x 870	68,681	75,062	100,000	-	-	O	O
VESA CVT, 3840 x 2160RB	110,500	49,977	442,000	+	-	-	O
VESA CVT, 3840 x 2160RB	133,313	59,997	533,250	+	-	-	O
VESA DMT, 640 x 480	31,469	59,940	25,175	-	-	O	O
VESA DMT, 640 x 480	37,861	72,809	31,500	-	-	O	O
VESA DMT, 640 x 480	37,500	75,000	31,500	-	-	O	O
VESA DMT, 800 x 600	37,879	60,317	40,000	+	+	O	O
VESA DMT, 800 x 600	48,077	72,188	50,000	+	+	O	O
VESA DMT, 800 x 600	46,875	75,000	49,500	+	+	O	O
VESA DMT, 1024 x 768	48,363	60,004	65,000	-	-	O	O
VESA DMT, 1024 x 768	56,476	70,069	75,000	-	-	O	O
VESA DMT, 1024 x 768	60,023	75,029	78,750	+	+	O	O
VESA DMT, 1152 x 864	67,500	75,000	108,000	+	+	O	O
VESA DMT, 1280 x 720	45,000	60,000	74,250	+	+	O	O
VESA DMT, 1280 x 800	49,702	59,810	83,500	-	+	O	O
VESA DMT, 1280 x 1024	63,981	60,020	108,000	+	+	O	O
VESA DMT, 1280 x 1024	79,976	75,025	135,000	+	+	O	O
VESA DMT, 1366 x 768	47,712	59,790	85,500	+	+	O	O

Risoluzione	Frequenza orizzontale (kHz)	Frequenza verticale (Hz)	Pixel clock (MHz)	Polarità sincr.		Porta	
				O	V	HDMI	DISPLAYPORT/USB TIPO C
VESA DMT, 1440 x 900	55,935	59,887	106,500	-	+	O	O
VESA DMT, 1600 x 900RB	60,000	60,000	108,000	+	+	O	O
VESA DMT, 1680 x 1050	65,290	59,954	146,250	-	+	O	O
VESA DMT, 1920 x 1080	67,500	60,000	148,500	+	+	O	O
VESA DMT, 2560 x 1440RB	88,787	59,951	241,500	+	-	O	O
CEA-861, 720(1440) x 576i	15,625	50,000	27,000	-	-	O	-
CEA-861, 720(1440) x 480i	15,734	59,940	27,000	-	-	O	-
CEA-861, 720 x 576	31,250	50,000	27,000	-	-	O	O
CEA-861, 720 x 480	31,469	59,940	27,000	-	-	O	O
CEA-861, 1280 x 720	37,500	50,000	74,250	+	+	O	O
CEA-861, 1280 x 720	45,000	60,000	74,250	+	+	O	O
CEA-861, 1920 x 1080i	28,125	50,000	74,250	+	+	O	-
CEA-861, 1920 x 1080i	33,750	60,000	74,250	+	+	O	-
CEA-861, 1920 x 1080	27,000	24,000	74,250	+	+	O	-
CEA-861, 1920 x 1080	28,125	25,000	74,250	+	+	O	-
CEA-861, 1920 x 1080	33,750	30,000	74,250	+	+	O	-
CEA-861, 1920 x 1080	56,250	50,000	148,500	+	+	O	O
CEA-861, 1920 x 1080	67,500	60,000	148,500	+	+	O	O
CEA-861, 3840 x 2160	54,000	24,000	297,000	+	+	O	-
CEA-861, 3840 x 2160	56,250	25,000	297,000	+	+	O	-
CEA-861, 3840 x 2160	67,500	30,000	297,000	+	+	O	O
CEA-861, 3840 x 2160	112,500	50,000	594,000	+	+	O	O
CEA-861, 3840 x 2160	135,000	60,000	594,000	+	+	O	O
CEA-861, 4096 x 2160	54,000	24,000	297,000	+	+	O	-
CEA-861, 4096 x 2160	67,500	30,000	297,000	+	+	O	-
CEA-861, 4096 x 2160	112,500	50,000	594,000	+	+	O	-
CEA-861, 4096 x 2160	135,000	60,000	594,000	+	+	O	-

# Capitolo 09

## Appendice

### Responsabilità per il servizio di assistenza a pagamento (costo imputabile ai clienti)

 In caso di richiesta del servizio di assistenza, anche se in garanzia, la visita a domicilio di un tecnico potrebbe essere a pagamento nei seguenti casi.

#### Nessun difetto del prodotto

Pulizia del prodotto, regolazioni, spiegazioni, reinstallazione e così via.

- Se a un tecnico dell'assistenza viene richiesto di fornire istruzioni su come utilizzare un prodotto o di regolare semplicemente alcune opzioni senza smontare il prodotto.
- Se un difetto è causato da fattori ambientali esterni (Internet, antenna, segnale via cavo e così via).
- Se un prodotto viene reinstallato o si collegano dispositivi aggiuntivi dopo l'installazione iniziale del prodotto acquistato.
- Se un prodotto viene reinstallato per il trasferimento in un altro luogo o in un altro appartamento.
- Se il cliente richiede istruzioni sull'utilizzo del prodotto di un'altra azienda.
- Se il cliente richiede istruzioni sull'utilizzo della rete o di un programma di un'altra azienda.
- Se il cliente richiede l'installazione e la configurazione del software del prodotto.
- Se un tecnico dell'assistenza esegue la rimozione/pulizia di polvere o materiali estranei all'interno del prodotto.
- Se il cliente richiede in aggiunta un'installazione dopo l'acquisto di un prodotto tramite shopping da casa oppure online.

### Danno del prodotto per causa imputabile al cliente

Danno del prodotto dovuto a uso improprio o errata riparazione da parte del cliente.

Se il danno è causato da:

- Urto esterno o caduta.
- Utilizzo di accessori o prodotti venduti separatamente non specificati da Samsung.
- Riparazione non eseguita da un tecnico di un'azienda di servizi di assistenza autorizzata o di un partner di Samsung Electronics Co., Ltd.
- Rimodellazione o riparazione del prodotto da parte del cliente.
- Utilizzo con una tensione errata o con collegamenti elettrici non autorizzati.
- Mancata osservanza degli avvisi di attenzione riportati nel Manuale dell'utente.

#### Altro

- Se il prodotto non funziona a seguito di una calamità naturale (danno da fulmine, incendio, terremoto, alluvione e così via)
- Se i componenti di consumo sono completamente esauriti (batteria, toner, luci a fluorescenza, testina, vibratore, lampada, filtro, nastro e così via)
-  Se il cliente richiede un intervento di assistenza nel caso in cui il prodotto non presenti alcun difetto, potrebbe essere addebitata una commissione. Si consiglia pertanto di leggere prima il Manuale dell'utente.

---

## Prevenzione della ritenzione delle immagini

### Cosa si intende per "ritenzione delle immagini"?

Questo fenomeno non si verifica se il pannello viene utilizzato correttamente. Un uso corretto, o normale, del pannello prevede un continuo cambio di immagini sul video. Se sul pannello viene visualizzata una immagine fissa per un lungo periodo di tempo, potrebbe verificarsi una lieve differenza di tensione tra gli elettrodi dei pixel che controllano i cristalli liquidi.

La differenza di tensione tra gli elettrodi aumenta con il passare del tempo, rendendo i cristalli liquidi più sottili. Quando ciò si verifica, l'immagine precedentemente visualizzata può permanere sullo schermo anche quando sul video viene visualizzata un'altra immagine.

- ⊘ Queste informazioni sono una guida per evitare la ritenzione delle immagini. La visione di uno schermo fisso per un lungo periodo di tempo potrebbe generare la ritenzione delle immagini. Tale problema non è coperto dalla garanzia.

### Pratiche di prevenzione consigliate

La visione di uno schermo fisso per un lungo periodo di tempo potrebbe generare ritenzioni di immagini o macchie. Spegnere il prodotto quando non si intende usarlo per un lungo periodo di tempo, attivare la modalità di risparmio energetico o abilitare uno screen saver mobile.

## Licenza



I termini HDMI e High-Definition Multimedia Interface HDMI e il logo HDMI sono marchi o marchi registrati di HDMI Licensing Administrator, Inc. negli Stati Uniti e in altri paesi.

---

### Avviso di licenza per il software open source

Nel caso sia stato utilizzato software open source, le Licenze Open Source sono disponibili sul menu del prodotto. Per informazioni sull'Avviso di licenza per il software open source, contattare Samsung Open Source (<http://opensource.samsung.com>).

---